

DAUGAVPILS UNIVERSITĀTE
SOCIĀLO ZINĀTŅU FAKULTĀTE
SOCIĀLO PĒTĪJUMU INSTITŪTS

**SOCIĀLO ZINĀTŅU
VĒSTNESIS**

SOCIAL SCIENCES BULLETIN
ВЕСТНИК СОЦИАЛЬНЫХ НАУК

2008 1 (7)

Žurnālā “Sociālo Zinātņu Vēstnesis” tiek publicēti oriģināli zinātniskie raksti sociālajās zinātnēs (socioloģijā, politikas zinātnē, ekonomikā, sociālajā psiholoģijā, tiesību zinātnē), kā arī zinātnisko pētījumu recenzijas, konferenču apskati, informācija par zinātnisko dzīvi. Redakcija pieņem rakstus latviešu, angļu un krievu valodā.

Redakcijas kolēģija

V. Meņšikovs, redakcijas kolēģijas priekšsēdētājs (Daugavpils, Latvija), Ā. Āslands (Oslo, Norvēģija), D. Beresnevičiene (Šauļi, Lietuva), V. Gotvalds (Lineburga, Vācija), A. Ivanovs (Daugavpils, Latvija), Jonhoks Čou (Stokholma, Zviedrija), V. Justickis (Viļņa, Lietuva), V. Kosiedovskis (Toruņa, Polija), A. Matuļonis (Viļņa, Lietuva), Ž. Ozoliņa (Rīga, Latvija), S. Partickis (Lubļina, Polija), S. Poloniks (Minska, Baltkrievija), B. Rivža (Jelgava, Latvija), J. Saulītis (Daugavpils, Latvija), V. Speranskis (Maskava, Krievija), S. Stanaitis (Viļņa, Lietuva), T. Tisenkopfs (Rīga, Latvija), J. Vankeviča (Vitebska, Baltkrievija), M. Vidnere (Daugavpils, Latvija), A. Vorobjovs (Daugavpils, Latvija), V. Zahars (Daugavpils, Latvija)

Redakcija

A. Ivanovs (redaktors), E. Jermolajeva, M. Mihailova, I. Ostrovska, I. Plotka (redaktora vietniece), A. Ruža, J. Semeņeca (sekretāre), V. Volkovs

Adrese

Daugavpils Universitātes Sociālo zinātņu fakultātes Sociālo pētījumu institūts,
Parādes 1, Daugavpils, LV-5400, Latvija
Tālr. (+371)65422163 E-pasts vladislavs.volkovs@du.lv

Izdevējs

Daugavpils Universitāte

Reģistrācijas Nr. 000702889

Reģistrācijas apliecība Nr. M 000331

Dibināts 2004. gadā

© Daugavpils Universitāte

ISSN 1691-1881

“Social Sciences Bulletin” publishes original research papers on the problems of social sciences (sociology, political sciences, economics, social psychology, law), as well as review articles, information on conferences and scientific life. The Editorial Board accepts articles in English, Latvian, and Russian.

Editorial Board

V. Meņšikovs, Chairman of the Editorial Board (Daugavpils, Latvia), A. Aasland (Oslo, Norway), D. Beresnevičiene (Šiauliai, Lithuania), W. Gottwald (Lüneburg, Germany), A. Ivanovs (Daugavpils, Latvia), V. Justickis (Vilnius, Lithuania), W. Kosiedowski (Toruń, Poland), A. Matulionis (Vilnius, Lithuania), Ž. Ozoliņa (Riga, Latvia), S. Particki (Lublin, Poland), S. Polonik (Minsk, Belarus), B. Rivža (Jelgava, Latvia), J. Saulītis (Daugavpils, Latvia), V. Speransky (Moscow, Russia), S. Stanaitis (Vilnius, Lithuania), T. Tisenkopfs (Riga, Latvia), Y. Vankevich (Vitebsk, Belarus), M. Vidnere (Daugavpils, Latvia), A. Vorobjovs (Daugavpils, Latvia), Yonhyok Choe (Stockholm, Sweden), V. Zahars (Daugavpils, Latvia)

Editorial Staff

A. Ivanovs (editor), E. Jermolajeva, M. Mihailova, I. Ostrovska, I. Plotka (associate editor), A. Ruža, J. Semeņeca (secretary), V. Volkovs

Address

Institute of Social Investigations, Faculty of Social Sciences, Daugavpils University,
Parādes 1, Daugavpils, LV-5400, Latvia
Tel. (+371)65422163 E-mail vladislavs.volkovs@du.lv

Publisher

Daugavpils University

Registration No. 000702889
Registration certificate No. M 000331

Established in 2004

© Daugavpils University

SATURS

RAKSTI

Tiesību zinātne

Vitolds Zahars. Ar brīvības atņemšanu notiesāto personu resocializācija: teorija un mūsdienu realitāte	7
---	---

Etnosocioloģija

Лилия Низамова. Этнические меньшинства в Российской Федерации, нациестроительство и мультикультурализм	27
---	----

Sociālā psiholoģija

Māra Vidnere, Aina Nucho. The Trauma of Exile and How a Group of Latvians in the USA Cope with It	47
--	----

Ekonomika

Jānis Eglītis. Globālie reitingi un Daugavpils Universitātes faktors reģiona attīstībā	59
---	----

JAUNO ZINĀTNIEKU PUBLIKĀCIJAS

Anna Palma. Studentu izglītības kvalitātes vadība atsevišķa studiju kursa ietvaros	73
---	----

ZINĀTNISKĀ DZĪVE

Vera Boroņenko. Studijas Oslo vasaras skolā (“ <i>Oslo Summer School in Comparative Social Science Studies 2008</i> ”)	90
---	----

Tatjana Uzole, Santa Vorone. Pārskats par XXIX Starptautiskā psiholoģijas kongresa norisi (Berlīne, Vācija, 2008. gada 20.–25. jūlijs)	93
---	----

RAKSTI

TIESĪBU ZINĀTNE

Vitolds Zahars

AR BRĪVĪBAS ATŅEMŠANU NOTIESĀTO PERSONU RESOCIALIZĀCIJA: TEORIJA UN MŪSDIENU REALITĀTE

Rakstā autors analizē visai sarežģītu un neviennozīmīgi vērtētu pieeju ar brīvības atņemšanu notiesāto personu resocializācijai, ar ko pārsvarā tiek saprasta likumpārkāpēja saiknes ar sabiedrību atjaunošana, un spēja tajā pilnvērtīgi funkcionēt pēc soda izciešanas, nepārkāpjot likumu. Pārstāvēti dažādu autoru viedokļi, pētīta pozitīvā prakse likumpārkāpēju reintegrācijā sabiedrībā, formulēti secinājumi un priekšlikumi kriminālsodu izpildes tiesību un prakses jomā.

Atslēgas vārdi: notiesātā persona, resocializācija, sociāli lietderīgas nodarbes cietumā, atkarību ārstēšana, bijušo ieslodzīto iekļaušanās sabiedrībā.

Nozieguma un soda pretrunīgais raksturs ir zināms kopš neatminamiem laikiem. Cilvēces sociālā vēsture jau tās pirmsākumos saskārās ar atsevišķu indivīdu sabiedriski bīstamu uzvedību (Криминология 1999, с. 114). Starp daudzskaitlīgām zinātniskām un mazāk zinātniski pamatotām noziedzības definīcijām autoram šķiet pamatotāks cilvēka domas virziens, kas saistīts ar uzskatiem par noziedzību kā sociālo patoloģiju, sabiedriski nepieņemamu vērtību un normu sistēmu, kas būtiski apdraud civilizāciju un rada papildus draudus cilvēku izdzīvošanai.

Noziedzība – vēsturiski mainīga, sociāli krimināltiesiska rakstura parādība, ko veido noziegumu kopums, kas izdarīti noteiktā laika posmā; to raksturo kvantitatīvi (stāvoklis, dinamika) un kvalitatīvi rādītāji (struktūra, raksturs). Noziedzību kā organisku kopumu raksturo: tās stāvoklis (noziegumu un to izdarījušo personu skaits; izteikts absolūtos skaitļos vai kā noziedzības koeficients); struktūra (noteiktā teritorijā izdarīto noziegumu veidu attiecība un to īpatsvars); noziegumu iedalījums pēc to bīstamības pakāpes, vainas rakstura, nozieguma recidīva; nepilngadīgo noziedzības īpatsvars, dinamika. Noziedzību izraisa cilvēku sabiedrības daļas nevēlēšanās vai nespēja dzīvot saskaņā ar sabiedrībā vispārpieņemtiem noteikumiem (likumiem), – tā savukārt noziedzības jēdzienu skaidro Silvija Kristapsone (Kristapsone 2003, 9. lpp.).

Noziedzība Latvijā pēdējos gados ir pieaugusi, izteikti mainījusies tās struktūra. Pēc pazīstamā kriminologa A. Vilka domām, “[...] *attīstoties civilizācijai, pieaugot zinātniski tehniskajam potenciālam, zināmā mērā nostiprinoties demokrātijai – pasaulei*

kopumā, atsevišķiem valstiskajiem veidojumiem un reģioniem būtu jābūt aizsargātākiem, bet sabiedrībai, sociālām grupām un atsevišķiem cilvēkiem būtu jājūtas nesalīdzināmi drošākiem, salīdzinot ar periodu pirms desmit, piecpadmit gadiem vai arī krietni agrāk. Ir vērojama šķietami paradoksāla, bet tai pašā laikā pilnīgi reāla un visai skarba tendence – pilnveidojoties civilizācijas progresam, attīstoties sabiedrībai, sasniedzot jaunu, pat prātam neaptveramu zinātniski tehnisku un tehnoloģisku līmeni, sabiedrības un indivīda apdraudējumu un kriminalitātes līmenis izteikti proporcionāli pieaug. Sabiedrībā tiek veidoti funkcionālāki, optimālāki un arī civilizētāki dzīves apstākļi, taču tajā pašā laikā tie rada papildus draudus cilvēkiem: viņu dzīvībai, kā arī fiziskai un garīgai veselībai, būtiski sarežģī viņu dzīves apstākļus, pārvēršot indivīdu par vides ielikteni un globālo apdraudējumu objektu” (Noziedzība un kriminoloģija.. 2006, 3. lpp.).

2007. gadā Latvijā reģistrēti 55620 noziedzīgi nodarījumi, noziedzības koeficients (noziegumu skaits uz 10000 iedzīvotāju) ir sasniedzis rādītāju 190, kas ir viens no augstākajiem Eiropā.

1. tabula

Reģistrēto noziegumu skaits Latvijas Republikā (1990. g. – 2007. g.)

Gads	Reģistrēto noziegumu skaits	Noziedzības koeficients (noziegumu skaits uz 10 tūkst. iedzīvotāju)
1990	34 686	129
1991	41 929	157
1992	61 871	236
1993	52 935	204
1994	40 983	161
1995	39 141	156
1996	38 205	153
1997	36 865	149
1998	36 674	149
1999	42 969	180
2000	50 199	211
2001	51 082	216
2002	49 329	211
2003	51 773	223
2004	62 173	268
2005	62 550	272
2006	62 328	272
2007*	55 620	190

* Ģenerālprokurora J. Maiziša pārskats par prokuratūras darbu 2007. g. <http://www.lrp.gov.lv>.

Avots: LR Iekšlietu ministrijas dati.

Notiesājošo tiesas spriedumu spektrā brīvības atņemšanas īpatsvars pēdējo astoņu gadu laikā variējās 23,4–27,0 procentu ietvaros. Vērojama visai strauja piespiedu darba piemērošanas dinamika.

2. tabula

Kriminālsodu piemērošana Latvijas Republikā (2000. g. – 2007. g.), %

Soda veids	2000	2001	2002	2003	2004	2005	2006	2007
Brīvības atņemšana	26,1	25,9	28,3	26,9	25,5	23,4	27,0	24,9
Naudas sods	10,0	8,1	5,8	6,6	6,4	6,4	7,3	7,0
Piespiedu darbs	4,7	8,1	9,7	9,9	11,7	15,4	19,5	25,0
Arests	0,02	0,04	0,1	0,04	0,03	0,1	0,1	0,1
Nosacīti notiesātie	56,6	54,9	53,3	53,8	53,5	53,6	45,4	42,0
Atbrīvoti no soda	2,6	3,1	2,8	2,7	3,0	1,2	0,7	0,5
Kopā	100	100	100	100	100	100	100	100

Avots: Tiesu administrācijas Tiesu darba organizācijas Tiesu statistikas nodaļas dati.

Katru gadu cietumos nonāk liels ar brīvības atņemšanu notiesāto personu skaits, piemēram, 2000. gadā – 3305 personas, 2001. gadā – 3272 personas, 2002. gadā – 3551 persona, 2003. gadā – 3678 personas, 2004. gadā – 3366 personas, 2005. gadā – 2675 personas, 2006. gadā – 2570 personas, 2007. gadā 2543 – personas.¹ Ik gadu pieaug piespriestais brīvības atņemšanas vidējais aritmētiskais laiks, piemēram, 2005. gadā – 2 gadi 11 mēneši 16 dienas, 2006. gadā – 3 gadi 24 dienas, 2007. gadā – 3 gadi 3 mēneši 2 dienas.²

2008. gada 1. janvārī ieslodzījuma vietās atradās 6543 ieslodzītie, tostarp, apcietināto personu statusā – 1739 personas, notiesāto personu statusā – 4804 personas. No kopējā ieslodzīto skaita ieslodzījuma vietās atradās 325 sievietes (tostarp, 93 apcietinātās un 232 notiesātās) un 199 nepilngadīgie (94 apcietinātie un 105 notiesātie).³ Penitenciārais koeficients, jeb ieslodzīto skaits uz 100 tūkst. iedzīvotāju, ir samazinājies no 410 (1997. gadā) līdz 285 (2006. un 2007. gadā), tomēr arī tas vēl ir krietni augstāks par vidējiem statistikas rādītājiem Eiropas valstīs.

3. tabula

Ieslodzīto skaits Latvijas Republikā (1991. g. – 2007. g.)

Gads*	Izmeklēšanas cietumi	Cietumi	Kopējais skaits
1991	2407 (28%)	6178 (72%)	8585
1992	2623 (32%)	5629 (68%)	8252
1993	3371 (40%)	5102 (60%)	8473
1994	3030 (32%)	6289 (68%)	9319
1995	3161 (33%)	6472 (67%)	9633
1996	3530 (36%)	6348 (64%)	9878
1997	4081 (39%)	6235 (61%)	10 316

3. tabulas turpinājumu skat. 10. lpp.

3. tabulas turpinājums

1998	3833 (38%)	6237 (62%)	10 070
1999	3561 (38%)	5848 (62%)	9409
2000	3641 (41,3%)	5174 (58,7%)	8815
2001	3864 (44%)	4967 (56%)	8831
2002	3676 (43%)	4855 (57%)	8531
2003	3557 (42,8%)	4748 (57,2%)	8305
2004	3269 (39,8%)	4962 (60,2%)	8231
2005	2653 (34,7%)	4984 (65,3%)	7637
2006	2130 (30,4%)	4850 (69,6%)	6970
2007	1710 (26,1%)	4838 (73,9%)	6548
2008	1739 (26,6%)	4804 (73,4%)	6543

* Dati uz 1. janvāri.

Avots: Ieslodzījuma vietu pārvaldes dati.

Ieslodzīto absolūtā skaita samazinājums nav būtisks, tomēr par ļoti nozīmīgu panākumu jāuzskata fakts, ka apcietināto personu īpatsvars ir jūtami krities (no 44% 2001. gadā līdz 26,6% 2008. gadā). Notiesāto personu vidū 2006. gadā 45% sodu izcieta pirmo reizi, otro reizi – 22%, trešo reizi – 13%, ceturto reizi un vairāk – 19% ar brīvības atņemšanu notiesāto personu. Liels notiesāto skaits (73,2%) 2006. gadā sodu izcieta slēgtajos cietumos, kas norāda uz to, ka minētās personas ir izdarījušas smagus vai sevišķi smagus noziedzīgus nodarījumus; daļēji slēgtajos cietumos sodu izcieta 18%, atklātajos cietumos – 5,9%, audzināšanas iestādē nepilngadīgajiem – 2,9% notiesāto. Jāatzīmē, ka pēdējo triju gadu laikā arvien pieaug piespriedē soda termiņa ilgums. Tā, 2006. gadā sodu no 1 gada līdz 3 gadiem izcieta 25,1%, no 3 gadiem līdz 5 gadiem – 21,5% (2005. gadā – 21%), no 5 gadiem līdz 10 gadiem – 38,2% (2005. gadā – 28%), no 10 gadiem līdz 20 gadiem – 11,1% (2005. gadā – 11,1%), virs 20 gadiem – 0,04%, mūža ieslodzījumu – 0,8% notiesāto personu.⁴ Pēc provizoriskiem datiem, situācija 2007. gadā un 2008. gada pirmajā pusē nav būtiski mainījusies.

Kriminālsodu izpildes mērķu īstenošanai Ieslodzījuma vietu pārvaldes budžets bija 31,3 miljoni Ls. Viena ieslodzītā uzturēšana dienā valstij izmaksāja 12,67 Ls, turklāt pārsniedzot plānotos 11,81 Ls izdevumus dienā sakarā ar inflācijas tempu straujo kāpumu.⁵

Ļoti īsi derētu pakavēties pie soda mērķa skaidrojuma. Soda mērķis ir definēts Krimināllikuma 35. pantā. Autorprāt, mūsu krimināltiesību speciālisti U. Krastiņš, V. Liholaja un A. Niedre sniedz zinātniski argumentētu soda mērķu izklāstu, proti, *“tas, pirmkārt, ir vainīgās personas sodīšana par tās noziedzīgo nodarījumu. Persona tiek pakļauta soda piespiedu ietekmei (ierobežojumiem, ciešanām) atbilstoši nodarījuma raksturam un radītajam kaitējumam. Otrkārt, soda mērķis ir arī panākt, lai notiesātais un citas personas pildītu likumus un atturētos no noziedzīgu nodarījumu izdarīšanas. Panākt, lai notiesātais neizdarītu jaunus noziedzīgus nodarījumus, ir soda speciālās prevencijas uzdevums, bet panākt, lai tos neizdarītu citas personas – ģenerālās prevencijas uzdevums”* (Krastiņš, Liholaja, Niedre 2001, 90. lpp.).

Lai arī Latvijas Sodū izpildes kodeksa normas vairs nevaram vērtēt kā modernas un attiekmē pret likumpārkāpējiem laikmeta gaitā notikušajām pārmaiņām atbilstīgas, tomēr tās ir jārespektē kā spēkā esošas līdz jauna likuma izstrādei vai kardinālu grozījumu izdarīšanai esošajā. Latvijas Sodū izpildes kodeksa 8. pants nosaka, ka “*galvenie notiesāto labošanas un pāraudzināšanas līdzekļi ir soda izciešanas režīms, sabiedriski derīgs darbs, audzināšanas darbs, vispārīzglītojošā un profesionālā sagatavošana. Labošanas un pāraudzināšanas līdzekļi jāpiemēro, ievērojot izdarītā noziedzīgā nodarījuma raksturu un sabiedriskās bīstamības pakāpi, notiesātā personību, kā arī notiesātā uzvedību un viņa attieksmi pret darbu*” (Latvijas Sodū izpildes kodekss).

Brīvības atņemšanas iestādēs nonākušie cilvēki, gluži tāpat kā jebkurš brīvās sabiedrības loceklis, ir visai atšķirīgi indivīdi, – autorprāt, tā ir kristālskaidra aksiomātiska patiesība. Ja kādam pirmoreiz cietumā ieslodzītajam šī slēgtā iestāde ir ledaini auksta duša, pēc kuras otrreiz uz asākiem pārdzīvojumiem vairs nenesas prāts, tad citam, bez raksturīgās saiknes ar ģimeni, darbu, sabiedrību cietums kļūst par patvēruma iestādi uz ilgiem gadiem. Psiholoģiskie un kriminoloģiskie pētījumi liecina, ka likumpārkāpēji atrodas sociālā un psiholoģiskā atstumtībā no sabiedrības un tās tikumiskajām un tiesiskajām vērtībām. Viņi ir izstumtie no sabiedrības, kā arī no mazām grupām (ģimene, darba kolektīvs, draugi u.c.). Pētnieku atzīmētie personu atstumtības aspekti ir šādi:

- atstumtība apgrūtina sociālās uzvedības normu izpratni. Daudzi noziedznieki nesaprot, par ko viņiem piesprieda sodu, kaut gan pārzina likumu, kuru pārkāpa;
- personības atstumtība var formēt antisociālu nostāju, kura izpaužas negatīvā attiekmē pret atrašanās vidi, kā arī veicina agresīvu uzvedību;
- cilvēka atstumtība, izolācija no sociāli pozitīvas mikrovides pamudina viņu meklēt citu vidi, kurā viņš būtu atzīts un atbalstīts (proti, antisabiedriskas grupas, kuras sastāv no atstumtām un neadaptētām personām), kas noved pie personības degradācijas;
- ja cilvēks zaudē saikni ar normālo mikrovidi, tas noved pie sociālās kontroles zaudēšanas, uzvedības normu neievērošanas. Cilvēka ilga palikšana antisociālā grupā formē ciešu saikni ar to, likumpārkāpējs sāk identificēt sevi ar citiem grupas pārstāvjiem.

Pētnieki un ieslodzījuma vietu darbinieki atzīmē paradoksālu parādību: recidīvisi, kuriem nav stabilu ģimeņu un emocionālas saiknes ar pozitīvo mikrovidi, tiecas atgriezties cietumā (Шуханцов 1998, c. 92–94).

Nozieguma, sodīšanas un soda mērķu loģiskā ķēde būtu nepilnīga bez likumpārkāpēju resocializācijas termina, tās komponentu izpētes un interpretācijas. Raksta autors pirms daudziem gadiem jau ir ieskicējis kriminālsoda izpildes un notiesāto resocializācijas uzdevumu diferences, proti, ka “*brīvības atņemšanas iestādes darbība vērsta uz divu uzdevumu risināšanu: kriminālsoda izpildi un notiesāto resocializāciju. Kriminālsodu izpildi un notiesāto resocializāciju aplūko atsevišķi*” (Zahars 1999, 44. lpp.). Papildus iepriekš paustajam autors vēlas izcelt domu par to, ka likumpārkāpēju resocializācijas process būtu cieši saistāms ar šo personu tikumisko audzināšanu. Resocializācija, kas pašreizējos sociāli ekonomiskajos apstākļos un ievērojot arī norai-

došo attieksmi pret likumpārkāpējiem, ir visai nekonkrēts jēdziens daudzās tās izpausmēs, nākotnē varētu kļūt par vienu no likumpārkāpēju tikumiskās audzināšanas būtiskām komponentēm.

1. attēls

Tikumiskās audzināšanas un resocializācijas mijiedarbība

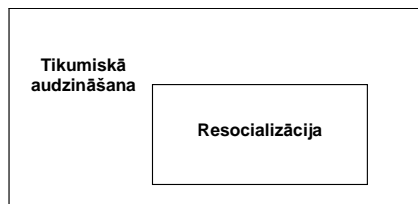

Avots: raksta autora izstrāde.

Likumpārkāpēju “resocializācijas”, jeb tā laika izpratnē “labošanas” jēdziena rašanās ir saistāma ar vismaz 160 gadu senu vēsturi. 1847. gadā Pirmajā penitenciārajā kongresā Briselē par ieslodzījuma soda galveno funkciju tika pasludināta individa izturēšanās pārveide. Ideja tika formulēta sekojoši: “*Notiesātā labošana kā soda galvenais mērķis ir svēts princips, kura formālā parādīšanās zinātnes jomā un galvenokārt likumdošanas laukā ir gluži nesena.*” Vēlāk, 1945. gadā labošanas princips jau tiek skaidrots kā “*labošanas un sociālās pārgrupēšanas princips*”. Audzināšanas princips ir viens no septiņiem svarīgākajiem, tā sauktajiem “*klasiskajiem penitenciārajiem pamatprincipiem*” (Fuko 2001, 245.–246. lpp.).

Cietums *a priori* ir pretrunīga iestāde, jo ar mērķi izolēt jaunumu no sabiedrības, netikumus un noziegumus pagrimuši cilvēki tiek sapulcināti vienkopus slēgtā, no sabiedrības norobežotā vidē. Neapzināti uzspiestā noziedzīgā mikrovide ir jaunākais, ko cilvēka veselais saprāts vispār var iedomāties, – tiek radīta ideāla vide ieslodzīto subkultūras veidošanai, noziedznieku tradīciju pārmantošanai.

Duālā situācija, kurā vienlaikus tiek uzstādīts soda izpildes un likumpārkāpēja resocializācijas uzdevums, ir vienots un visai sarežģīts process, kurā ir jācenšas saskatīt ne tikai negācijas, bet galvenokārt prast saredzēt pozitīvos faktorus un iespējas, prast pārveidot notiesāto par sabiedrībai nekaitīgu cilvēku, motivējot viņu uz likumpaklausīgu dzīvesveidu un integrēšanos sabiedrībā pēc soda izciešanas.

Resocializācijas izpratne dažādās mērķauditorijās ir atšķirīga. Vispārīgā veidā “*resocializācija – jaunu vērtību, sociālo lomu apzināšana iepriekš iegūto vietā, kuras nepietiekami apzinātas, apgūtas vai attīstītas*” (Socioloģijas skaidrojošā vārdnīca 1997, 21. lpp.).

Iepriekšējos zinātniskajos apcerējumos autors notiesāto personu resocializāciju skaidrojis kā “*audzināšanas procesu, kurš notiesātajam dod iespēju palielināt viņa komunikāciju un sociālo labumu gūšanas iespējas*” (Zahars 1999, 44. lpp.), gan kā “*ar resocializāciju ir jāsaprot pozitīvas pārmaiņas likumpārkāpēja dzīvesveidā, vērtīb-orientācijā, uzvedības motivācijā, kuras ļauj nodrošināt sodītās personas atrašanos brīvībā bez apkārtējo cilvēku apdraudējuma. Gala rezultātā šādas pārvērtības dod*

iespēju pamatoti cerēt, ka netiks izdarīti atkārtoti likumpārkāpumi” (Zahars 2005, 91. lpp.). Vēl var minēt citas definīcijas fragmentu kontekstā ar sabiedrības lomu notiesāto indivīdu resocializācijā – “[..] *resocializācijas procesā piedalās sabiedrība, ņemot vērā notiesāto personu lomu sabiedrībā un ģimenē. Sabiedrība ir ieinteresēta, lai no ieslodzījuma vietas atgrieztos cilvēks, kurš gatavs iekļauties dzīvē ārpus cietuma žoga”* (Захарс 2006, с. 170).

Autora dažādos laika posmos paustais korespondē ar pazīstamo vācu autoru D. Krausa un K. Pastiles domām: “*Resocializācija, citiem vārdiem – speciālā prevencija. Speciālās prevencijas pamatā ir ideja, ka nozieguma izdarītājs acīmredzami kļūst bīstams sabiedrībai. Tādējādi soda mērķis ir resocializēt šo personu un līdz ar to aturēt viņu no turpmākiem noziegumiem”* (Krauss, Pastile 2002, 24. lpp.).

Noziedzības cēloņi nav saistīti tikai ar valstī pastāvošajām sociālajām un ekonomiskajām problēmām. Bieži vien nozieguma iemesli slēpjas tā izdarītāja sociālās funkcionēšanas prasmju un iemaņu trūkumā, personas kroplīgajos antisabiedriskajos uzskatos, sabiedrībai svešu vērtību fetišizēšanā un atnisabiedriskā dzīvesveidā pirms nozieguma izdarīšanas. Svarīgi ir minētos uzskatus un kriminālās izpausmes nepieļaut soda izciešanas laikā, radot priekšnosacījumus personas tikumiskajai pilnveidei, uzvedības korekcijai, sociālajai rehabilitācijai. Autors jau iepriekš publicētajos izdevumos ir definējis rehabilitācijas jēdzienu – “*rehabilitācija – pasākumu komplekss, kura mērķis ir palīdzēt uzveikt fiziskos, garīgos vai psihiskos trūkumus un to sekas, kurus cilvēks pats nespēj pārvarēt”* (Zahars 2005, 80. lpp.). Kā jau iepriekš tika minēts, soda mērķis ir aturēt personu no noziedzīgu darbību izdarīšanas un veikt tās resocializāciju, t.i., atjaunot cilvēka funkcionēšanas sabiedrībā spējas; taču ir aksiomātiski skaidrs arī tas, ka palīdzēt var tam cilvēkam, kurš vēlas un ir spējīgs palīdzēt pats sev. Bez cilvēka paša līdzdalības savas deviantās uzvedības pārveidošanā par likumpaklausīgu un sabiedrībai pieņemamu cilvēku audzināšanas process nav iedomājams, tas gaidāmos rezultātus nedos, līdz ar ko noziedzības ierobežošana un apkarošana nesekmēsies.

Mūsdienu kriminālsodu izpildes teorija un prakse sniedz pārliecinošus argumentus tam, ka cietumi nedrīkst pārvērsties par viesnīcas tipa iestādēm, kurās kāda cilvēku kopa uzturas iestādes teritorijā, bauda tās infrastruktūras un personāla sniegtos pakalpojumus (ēd, guļ, izklaidējas). Gluži pretēji, tiek tiražēta doma par to, ka cietumiem jāklūst par prosociālām iestādēm ar visiem sabiedrībai raksturīgiem parametriem, izņemot brīvību. Ja augu dienu notiesātais netiks iesaistīts lietderīgās nodarbēs, ļoti drīz mēs sastapsimies ar dīkdienību, disciplīnas pārkāpumiem, – no tiem līdz jaunam likumpārkāpumam ir tikai solis. Viens no amerikāņu cietumu vadītājiem Jans Danbars ir paudis lakonisku, bet ļoti saturīgu un visnotaļ pragmatisku domu: “*Ja mēs nenodarbināsim ieslodzītos, ieslodzītie nodarbinās mūs”* (Danbar 1985, p. 42). Nevar nepiekrīst šim secinājumam. Autors šai sakarā vēlas vien piebilst, ka ar ieslodzīto nodarbinātību jāsaprot viņu iesaistīšana sabiedriski derīgā darbā, mācībās vispārizglītojošā skolā un arodskolā, profesijas apgušanā ražotnē, sociālo iemaņu un prasmju mācīšanās, fizikultūras un sporta nodarbibās un citās racionālās un lietderīgās brīvā laika aktivitātēs. Eiropā un citur pasaulē atzītais Polijas cietumu sistēmas reformators Pāvels Močidlovskis cietumus ir nosaucis par antisociālām iestādēm. Viņa skarba apzīmējums vairāk skan kā brīdinājums, lai cietumi par tādām iestādēm nepārvērstos realitātē. Soda izciešanas laikā likumpārkāpēji jāatradina no kriminālās uzvedības, cietumiem

jāklūst par prosociālām iestādēm, kurās visiem spēkiem jācenšas mazināt cietumu subkultūras graujošo ietekmi uz indivīdu (Степн 1998, c. 122).

Citētie argumenti visai pārlicinoši parāda to, ka cietumam jāpilda ne tikai ieslodzījuma un soda izpildes funkcija, bet lielākoties to darbībai jābūt fokusētai uz ieslodzīto personu sociālo funkciju atjaunošanu vai iegūšanu no jauna, citiem vārdiem izsakoties, uz visu to, kas raksturīgs attīstītai, demokrātiskai sabiedrībai.

Ieslodzītajiem gluži tāpat kā jebkuram sabiedrības loceklim ir garantētas tiesības uz darbu un atbilstošu atlīdzību par padarīto, uz izglītību, medicīniskajiem pakalpojumiem, noteiktām sociālajām garantijām. Šie cilvēkam nozīmīgie faktori ir aktualizēti *Vispārējā cilvēka tiesību deklarācijā* (22.–30. pants), *Starptautiskajā paktā par ekonomiskajām, sociālajām un kultūras tiesībām* (7., 12.–15. pants; sk.: *Cilvēka tiesības* 1994, 5.–7., 10.–11. lpp.), *Eiropas Sociālajā hartā* (1.–4., 7.–13. pants; Eiropas Sociālā harta 2002), kā arī daudzos citos starptautiskajos un reģionālajos dokumentos. Autora izpratnē, padziļinātas uzmanības vērti ir 2006. gada 11. janvārī pieņemtie Eiropas Padomes Ministru komitejas ieteikumi dalībvalstīm *Rec (2006)2* par Eiropas cietumu noteikumiem (Recommendation Rec (2006)2) un Eiropas Padomes Ministru komitejas 2006. gada 27. septembrī pieņemtie ieteikumi dalībvalstīm *Rec (2006)13* par izmeklēšanas cietumiem, turēšanas apstākļiem tajos un garantijām pret cietsirdīgu izturēšanos pret apcietinātajiem (Recommendation Rec (2006)13). Ne visai sen pieņemtos mūsdienīgos Eiropas cietumu noteikumus caurstrāvo humāna ideja par to, ka soda izciešanas periodam jābūt piesātinātam ar jēgpilnu saturu. Piemēram, ieteikumu *Rec (2006)2* Pirmās daļas 5. punkts norāda uz to, ka “*dzīve brīvības atņemšanas iestādēs ir pēc iespējas pietuvināta pozitīvajiem aspektiem, kas raksturīgi dzīvei ārpus cietuma*”, savukārt Otrās daļas 25.1. punkts izskaidro iestādes režīma saturu, proti, to, ka “*jebkurš ieslodzījuma režīms, kas noteikts ieslodzītajiem, ietver līdzsvarotu pasākumu programmu*”. Ieslodzījuma režīms ir organizējams tā, lai ieslodzītie pēc iespējas vairāk laika pavada ārpus kamerām vai citām dzīvojamām telpām, tos iesaistot darbā, izglītības un arodapmācības programmās, fizikultūras, sporta un atpūtas pasākumos, komunikācijas un sociālo iemaņu apgūšanasursos ar mērķi nodrošināt ieslodzīto personu pietiekamu savstarpējo un sociālo saskarsmi. Rehabilitācijas programmas palīdz mazināt ieslodzījuma destruktīvo ietekmi, izvairīties no depersonalizācijas un pastāvīgi uzturēt saikni ar sabiedrību.

Ilgāku laiku netika pievērsta pietiekama uzmanība pirmstiesas apcietinājumā turētajām personām. Eiropas Padomes Ministru komitejas ieteikums dalībvalstīm *Rec (2006)13* novērsa minēto nepilnību apcietinājuma kā drošības līdzekļa piemērošanas un izpildes reglamentācijā Eiropas Padomes dalībvalstīs. Izskatāmās tēmas kontekstā der pieminēt tikai dažus Trešās daļas punktus (38.–40. p.), kuros uzsvērta izglītības turpināšanas iespēja, sarakstes ar tuviniekiem un citām personām aktualitāte, tostarp, iespēja piedalīties vēlēšanās, aptaujās un referendumos. Tādējādi zināmā mērā tiek materializēta nevainīguma prezumpcija attiecībā uz apcietinātajām personām, kuru vaina vēl nav pierādīta tiesā.

Abi citētie dokumenti akcentē tiesībaizsardzības iestāžu un visas sabiedrības uzmanību uz to, ka arī krimināli sodītās un apcietinājumā turētās personas ir piederīgas sabiedrībai un pret tām ir jāizturas līdzvērtīgi kā pret jebkuru citu sabiedrības loekli.

Krimināltiesiskās reformas gaitā Latvijā ir notikušas daudzas vērā ņemamas pozitīvas pārmaiņas; kopš 2003. gada darbojas Valsts probācijas dienests. Starp daudziem dienesta pienākumiem likumpārkāpēju uzraudzībā sabiedrībā jāatzīmē tādi, kuru veikšana būtiski ietekmē indivīda spēju pēc soda izciešanas dzīvot pilnvērtīgu dzīvi sabiedrībā un neizdarīt jaunus likumpārkāpumus:

1. palīdzēt soda izciešanas laikā atbrīvoties no atkarībām, kuras padara personu konkurēt nespējīgu darba tirgū;
2. palīdzēt reintegrēties sabiedrībā.

Var visai droši teikt, ka pat sekmīgi veikta notiesāto personu sociālā rehabilitācija cietumā (nodarbinātības, izglītības, sociālo iemaņu apgūšanas un lietderīgu brīvā laika aktivitāšu programmu īstenošana) nemazinās atkārtotu noziegumu risku, ja notiesātā persona pirms atbrīvošanas no cietuma nebūs pietiekami morāli un psiholoģiski sagatavota un motivēta patstāvīgai dzīvei sociāli atbildīgā sabiedrībā. Nepietiek vien ar vēlmi dzīvot brīvībā, personai ir jāiegūst arī elementāras sociālās iemaņas un prasmes. Nozīmīgs ir arī sabiedrības sniegtais atbalsts mājokļa, darba vietas, sociālo pabalstu meklējumos (Баранов 2006, c. 201). Ne mazāk svarīgs faktors ir atbrīvošanās no dažādām atkarībām – alkoholisma, narkomānijas, azartspēlēm u.c., kā arī Valsts probācijas dienesta darbinieku aprūpe un kontrole pēc atbrīvošanas adaptācijas periodā. Minētais var dot zināmu pamatu tam, ka bijušais notiesātais ne pēc ārējām pazīmēm, ne pēc uzvedības neatšķirsies no likumpaklausīgiem sabiedrības locekļiem un viņam izdosies izvairīties no sabiedrības nosodījuma un soda. Tostarp ilggadēji novērojumi liecina, ka sabiedrībā augsti stāvoši un ar varas funkcijām apveltīti cilvēki vieglāk panāk savas izpratnes uzspiešanu pārējiem. “Autsaiderus”, “atkritējus” sabiedrība nesaprot un nepieņem, pakļauj tos “oficiālajam” vērtējumam. Deviācija tiek pārspilēti izprasta, ar to var manipulēt. Deviantās mazākumgrupas var izrādīties neaizsargātas pret vairākuma sociālo reaģēšanu, – tā pētāmo problemātiku skaidroja Hovards Bekers 1953. gadā izdotajā grāmatā “Kurā pusē tu esi?” (*Большой толковый социологический словарь* 1999, c. 160). Vienkāršoti var spriest, ka personai, kas vienreiz ir pabijusi ieslodzījumā, atkārtoti tur nokļūt ir visai viegli. Autoram Hovarda Bekera ideja ir saprotama un to nav iespējams apstrīdēt, ņemot vērā mūsu valsts pašreizējo sociāli ekonomisko situāciju, sabiedrības atsvešināšanos no varas institūcijām, cilvēku nevienlīdzību un iniciatīvas trūkumu drošības jomā, citiem vārdiem sakot, pilsoniskās sabiedrības vājo ietekmi uz cilvēka drošības draudu samazināšanu. Transformācijas perioda sabiedrībā jebkurš indivīds nejūtas pilnībā tiesiski un sociāli aizsargāts, bet jo īpaši tas attiecināms uz likteņa pabērniem, pirmām kārtām, uz notiesātajiem un no cietuma atbrīvotajiem.

Turpmākā pētāmās problemātikas iztirzājumā autors piedāvā iepriekš definēto jēdzienu un piedāvāto risinājumu saikni uzskatāmā formā (sk. 2. attēlu).

2. attēls

Sociālās rehabilitācijas un probācijas programmu mijiedarbība, veicot notiesāto personu resocializāciju cietumā

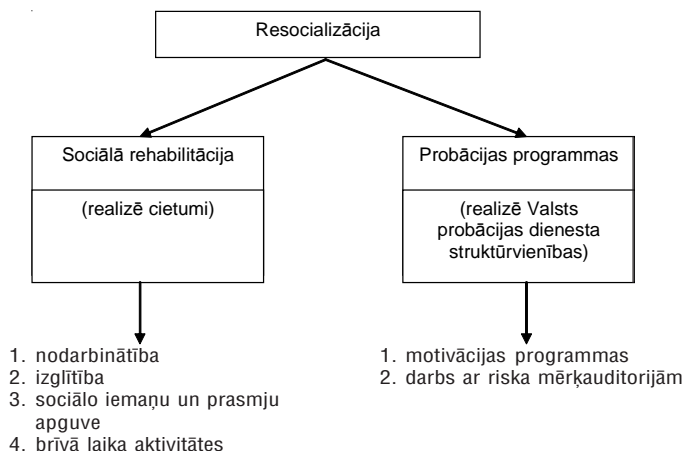

Avots: raksta autora izstrāde.

EQUAL programmas “*Sociālās rehabilitācijas programmas bijušo ieslodzīto reintegrēšanā sabiedrībā*” ietvaros četros – Grīvas, Iļģuciema, Šķirotavas un Valmieras cietumos ir izveidoti cietuma sociālās rehabilitācijas centri. Jāpiebilst, ka EQUAL programmas finansējums ir noslēdzies 2007. gada nogalē, līdz ar ko minēto četru cietumu sociālās rehabilitācijas centru (turpmāk – CSRC) tālākpastāvēšana gulstas uz izdevumiem no valsts budžeta. 2007. gadā Tieslietu ministrijas darba grupas izstrādāja divus nozīmīgus dokumentus – “*Ar brīvības atņemšanas sodu notiesāto personu resocializācijas koncepciju*” un “*Ar brīvības atņemšanu notiesāto personu nodarbinātības koncepciju*” (nav apstiprinātas MK noteikumu formā). Tika uzsākts darbs MK atbalstīto “*Ieslodzīto izglītības politikas pamatnostādņu 2006.–2010. gadam*” ieviešanā. Sociālās rehabilitācijas programmu īstenošanas rezultāti vieš pamatotas cerības par lielāka ieslodzīto skaita iekļaušanos programmās. Uzmanības vērtā ir ieslodzīto nodarbinātības 2007. gadā analīze: no 4447 darbaspējīgiem ieslodzītajiem komersantu izveidotajās darba vietās, ieslodzījuma vietu labiekārtošanas darbos un saimnieciskajā apkalpē tika nodarbinātas 1393 personas (31,1% no darbaspējīgiem ieslodzītajiem), no tiem 662 notiesātie strādāja komersantu izveidotajās darba vietās.⁶ Vispārējās izglītības apgūvē ik gadu tiek iesaistīti aptuveni 900 ieslodzītie (60% no tiem ir nepilngadīgie). Tikpat daudz personu tiek iesaistītas profesionālās izglītības programmās un aptuveni 500 ieslodzītie apgūst interešu izglītības programmas (aroda iemaņu attīstība kokapstrādē, mākslinieciskajā metālapstrādē, kā arī datorzinību un angļu valodas apgūvē). Vēl aptuveni 650 ieslodzītie ik gadu apgūst citas sociālās rehabilitācijas programmas.⁷

Neliela apjoma pētījuma ietvaros nav iespējams pakavēties pie cietumos īstenoto sociālās rehabilitācijas programmu detalizētas izpētes, autors tās prezentē tikai samērā vispārējā retrospekcijā. Autora redzējums un skaidrojums pētāmā jautājuma kontekstā

ir kristālskaidrs un lakonisks: ar brīvības atņemšanu notiesāto personu sociālā rehabilitācija cietumā ir pasākumu komplekss, kas soda izpildes ietvaros vērsts uz esošo sociālo un profesionālo prasmju saglabāšanu un jaunu iemaņu un prasmju apgūšanu un attīstīšanu. Notiesāto personu sabiedriski lietderīga nodarbināšana un izglītošana ir būtiskākie un nozīmīgākie notiesāto personu sociālās rehabilitācijas līdzekļi.

Notiesāto personu sociālā rehabilitācija cietumā ir sarežģītā multifunkcionālā procesa būtiska sastāvdaļa. Tās nozīmīgums ir nenovērtējams, jo soda izciešanas laikā notiesātajiem tiek sniegts psiholoģisks un morāls atbalsts, tiek uzturēta saikne ar sabiedrību, kas palīdz neapskaužamā situācijā nonākušiem cilvēkiem saglabāt zināmu pašcieņu un cerību par pilnvērtīgu atgriešanos brīvībā.

Sociālās rehabilitācijas process nenoslēdzas ar soda izciešanu. Socioloģiskie pētījumi rāda, ka soda izciešanas laikā katram trešajam notiesātajam vīrietim un katrai otrajai notiesājai sievietei izjūk ģimene, jūtami sarūk sociāli vērtīgie kontakti, līdz ar ko pēc atbrīvošanās no cietuma rodas nopietnas problēmas mājokļa, darba vietas, iztikas līdzekļu meklēšanā. Par vienu no iespējamiem risinājumiem postpenitenciārās palīdzības sniegšanā sodu izcietušajām personām pieņemts uzskatīt sazarota sociālās rehabilitācijas centru (turpmāk – SRC) tīkla izveidi. Latvijā pašlaik darbojas vienpadsmit šādi centri, kas tiek dibināti pēc pašvaldību, žēlsirdības un reliģisko organizāciju, kā arī privātpersonu iniciatīvas. Kā veiksmīgākos pašvaldību dibinātos SRC var minēt Liepājas pilsētas domes un Valmieras pilsētas domes centrus bijušajiem ieslodzītajiem, bet pēc privātā sektora modeļa ir veidota biedrība “Rīgas pilsētas misija”, labdarības biedrība “Mūsu zeme” u.c. To darbības profils nedaudz atšķiras, bet dibināšanas mērķi sakrīt, respektīvi, SRC tiek dibināti, lai palīdzētu bijušajiem ieslodzītajiem:

- nodrošinātu tos ar pagaidu dzīvesvietu un risinātu dzīvesvietas jautājumus pēc uzturēšanās SRC;
- atbalstītu centra klienta iesaistīšanos izglītības un profesijas ieguvē, kvalifikācijas celšanā;
- risinātu darbiekārtības jautājumus;
- sniegtu psiholoģisko palīdzību;
- palīdzētu attīstīt ikdienā nepieciešamās iemaņas un prasmes.

Piemēram, Liepājas pilsētas domes Sociālā dienesta SRC paredzēts 20 klientiem (vīriešiem un sievietēm), uzturēšanās laiks tajā ir līdz 1 gadam. Centrs realizē atkarību novēršanas programmu, un sadarbībā ar Nodarbinātības valsts aģentūru tiek realizēta arodapmācības programma. Arī Valmieras pilsētas domes Probācijas centrs paredzēts 20 klientiem, uzturēšanās tajā ir līdz 1 gadam; klienti var iziet arodapmācības kursus Vidzemes profesionālās izglītības centrā. SRC darbības būtiskākais aspekts ir praktiskā palīdzība nodrošināšanā ar darbu: 60% SRC klientu tika nodarbināti sociālajā uzņēmumā vai pastāvīgā darbā, kā arī subsidēto darba vietu programmā un algotajos pagaidu sabiedriskajos darbos, tādējādi nodrošinot sev nepieciešamo iztiku (*Konferences “Solis pretim rītdienai”.. 2007*).

Vis-à-vis ar Valsts probācijas dienesta atbalstītajām un realizētajām programmām, kuru uzdevums ir veikt notiesāto personu sociālās uzvedības korekciju, var pamatoti apgalvot, ka tās dod vēlamu rezultātu tad, ja notiesātais vēlas pilnveidot savu personību, cenšas audzināt raksturu, ārstējas no atkarībām. Probācijas programmas cietumā jāis-

teno paralēli sociālās rehabilitācijas programmām. Ļoti konspektīvi probācijas programmas var raksturot kā pasākumu kompleksu, kas soda izpildes ietvaros vērst uz to, lai koriģētu personas uzvedību sociāli pozitīvas darbības virzienā, novērstu esošās atkarības un sekmētu to neatkarīgošanos nākotnē. Atkarību ārstēšana, psiholoģiskā palīdzība, motivācijas programmas ir būtiski notiesāto personu sociālās uzvedības korekcijas līdzekļi.

Zinātniskajā literatūrā ir sastopamas atšķirīgas un dažkārt pretrunīgas notiesāto personu resocializācijas jēdziena definīcijas. Autoram šķiet pieņemamāks vācu zinātnieku D. Krausa un K. Pastiles, kā arī krievu zinātnieces profesores M. Sturovas (Стурова 1994, c. 123) – autora bijušās pasniedzējas viedoklis, ka par resocializāciju pilnā mērā varam spriest tikai tad, ja bijušais notiesātais neizdara jaunus likumpārkāpumus un dzīvo likumpaklausīgu dzīvi. Autoraprāt, ar resocializāciju jāsaprot visai plašs tiesiskās un tikumiskās audzināšanas, pedagoģiskās, psiholoģiskās un medicīniskās palīdzības, organizatorisko pasākumu komplekss, kura ietekmē indivīds atjauno saikni ar sabiedrību, akceptē sabiedrībā dominējošo normu un morālo vērtību kopumu un uzvedības modeli, kas dod viņam iespēju funkcionēt kā pilnvērtīgam sabiedrības loceklim, nepārkāpjot likumu.

Noslēdzot samērā nelielu pētījumu tik sarežģītā un daudzšķautņainā jomā kā notiesāto personu resocializācija, autors vēlas uzsvērt to, ka nebūt nav vienkārši noformulēt jēdzienus un piedāvāt problēmjautājumu risinājumus. Jebkura teorija parasti ir optimistiskāka un sakārtotāka salīdzinājumā ar praksi. Notiesāto personu resocializācijas process ir viens no smagākajiem un pretrunīgākajiem cilvēku savstarpējās attiecībās un sociālajā dzīvē. *“Nepietiek vien ar to, lai cietuma darbinieku attieksme pret notiesātajiem būtu humāna un bezkaislīga. Cietuma darbinieku galvenais uzdevums ir dot viņu aprūpē esošiem cilvēkiem iespēju mainīties un pilnveidoties. Katram darbiniekam jābūt ne tikai ziņošam, bet arī iejūtīgam pret cilvēkiem un atbildīgam par viņu turpmākām dzīves gaitām. Cietumi pārsvarā ir pārpildīti ar margināla tipa cilvēkiem. Daudzi no viņiem nāk no nabadzīgām un izjukušām ģimenēm; liela daļa bija bezdarbnieki; viņu izglītības līmenis ir ārkārtīgi zems; atsevišķi cilvēki nonākuši cietumā tāpēc, ka viņiem bija sarauta jēlcāda pozitīvā saikne ar sabiedrību. Konstruktiīvu pasākumu kopumam cietumā ir jāpalīdz notiesātajiem mainīt viņu dzīves perspektīvu. Jebkura veida darbam un citām lietderīgām nodarbēm cietumā jārada pozitīva atmosfēra, kurā ieslodzītās personas nedegradē, bet gan attīsta spējas dzīvot sabiedrībā pēc atbrīvošanas no ieslodzījuma”*, – tā apgalvo viens no mūsdienu atzītākajiem penitenciārās zinātnes un prakses celmlaužiem Endrjū Koils (Coyle 2002, pp. 83–85). No visa iepriekš teiktā izriet, ka notiesāto personu sociālās rehabilitācijas, probācijas programmu (proti, resocializācijas) mērķis, būtība un jēga ir šo personu sociālā reintegrācija, sociālās atstumtības riska mazināšana un atkārtotu likumpārkāpumu prevencija.

2002.–2003. gadā pēc ANO pārstāvniecības Latvijā pasūtījuma mūsu valstī tika veikts fundamentāls pētījums “Cilvēkdrošība”. Pētījuma rezultāti ļāva spriest, par ko cilvēki mūsu valstī jūtas satraukti, apdraudēti un kāda ir vidējās apdraudētības izjūtas pakāpe. *Inter alia*, organizētā noziedzība valsts mērogā, narkotisko vielu izplatība, HIV/AIDS draudi ar augstākajiem apdraudētības izjūtas koeficientiem rindojas apdraudējumu ranga tabulas augšdaļā (Meņšikovs 2004, 35.–36. lpp.). Iedzīvotāju satraukums ir pamatots, līdz ar ko tas var kalpot par vēl vienu pārliecinošu un loģisku

argumentu tam, ka cietumiem un to iemītniekiem sistemātiski jāpievērš neatslābstoša valdības, nevalstisko organizāciju un visas pilsoniskās sabiedrības uzmanība. Apdraudējuma indikācijas sakņojas daudzos faktoros, cietums ir tikai viens no tiem. Cietumu darbības efektivitāte var mazināt sabiedrības apdraudējumu, neefektivitāte, gluži pretēji, to eskalēt.

Vienotas izpratnes par atkārtotu likumpārkāpumu izdarīšanas iemesliem nav, principā tāda izpratne ir gandrīz neiespējama. Autoram, viesojoties ASV, ir pat nācies sastapties ar pieņēmumu, ka tā ir “veselā saprāta intoksikācija”, kas vedina bijušo ieslodzīto uz jauniem likumpārkāpumiem. Šāda spriešana neiztur jēlkādu kritiku, drīzāk tā ir sadzīviska līmeņa sentence. Autors uzskata, ka uzmanības vērts ir Ābrama Maslova izteiktais apgalvojums, ka likuma pārkāpumu pamatojums ir meklējams daudzu dzīves faktoru nesabalansētībā, pirmkārt, nespējā apmierināt cilvēka pamatvajadzības (sk. 3. attēlu).

3. attēls

Ābrama Maslova vajadzību piramīda

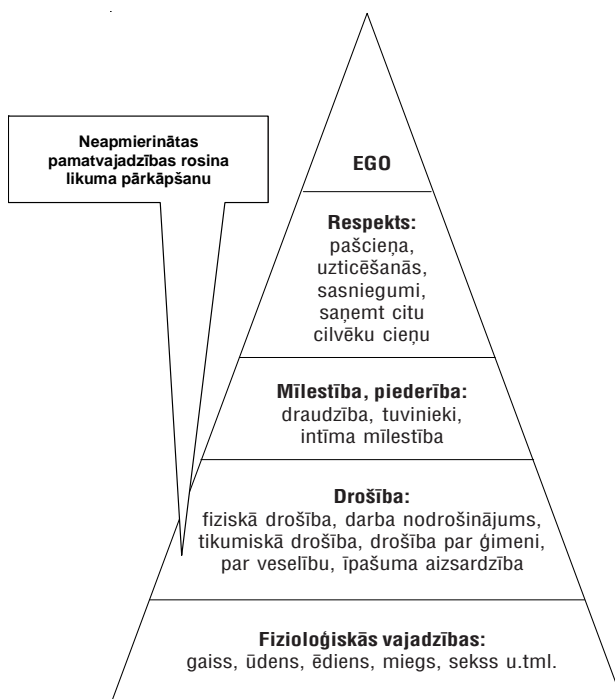

Avots: Konferences “Solis pretīm rītdienai. Bijušo ieslodzīto iekļaušanās sabiedrībā” materiāli. Rīga, 3. 12. 2007. <http://www.probacija.lv>.

Daudzējādā ziņā Ā. Maslova vajadzību piramīdā iekļauto komponentu nozīmīgu var apstiprināt ar augstu ticamības pakāpi veiktajiem socioloģiskajiem pētījumiem. Autors piedāvā tikai dažus raksturīgākos izvilkumus no Latgalē veiktā pētījuma notiesāto (Grīvas un Daugavpils cietumā) un darba devēju vidū.⁸

Lielākā daļa aptaujāto notiesāto ir darbspējīgā vecumā, vidējais vecums ir 32 gadi. Vairāk nekā pusei notiesāto ir zems izglītības līmenis – pamatskolas izglītība vai nepabeigta pamatskolas izglītība. 31% aptaujāto bija ieguvuši arodizglītību vai profesionāli tehnisko izglītību, turklāt 25% no visiem aptaujas dalībniekiem nebija dokumentu, kas apliecinātu iegūto izglītību. Neskatoties uz nepietiekošo izglītības līmeni, tikai 15% no aptaujas dalībniekiem bija iesaistīti kādā izglītības programmā. Interesanti atzīmēt, ka 18% savā dzīves laikā vispār nebija strādājuši algotu darbu. 80% no aptaujātajām personām izteica vēlēšanos ieslodzījuma vietā strādāt un saņemt atalgojumu par darbu. Tostarp, 87% no izteikušajiem vēlmi strādāt labprāt apgūtu citu profesiju vai specialitāti.

Lielākā daļa notiesāto personu cietumā nonākušas vairākas reizes, turklāt 51% no viņiem sodu izcieš ceturto un vairāk reizes. 42% aptaujāto cietumā pavadījuši vairāk nekā 7 savas dzīves gadus. Raksturojot aptaujāto ģimenes stāvokli, jāsecina, ka gandrīz pusei (47%) bija ģimene, bet 31% savas ģimenes nekad nav bijis. Pirmo reizi notiesātajiem ģimene un partnerattiecības bija ievērojami biežāk, nekā vairākkārt tiesātajiem. Jo biežāk sodīta persona, jo lielāka iespējamība, ka cilvēkam nav ne ģimenes, ne partnerattiecību.

Starp populārākajiem nodarbošanās veidiem 56% aptaujāto notiesāto minēja darbu, 47% – grāmatu lasīšanu, 33% – galda spēles. Tikai daži minētie rādītāji vien liecina par to, ka notiesāto brīvā laika pavadīšanas intensitāte nav augsta.

Aktuālākās problēmas, kuras notiesātajiem rūp vēl atrodies cietumā, ir darbā iekārtošanās iespēja pēc atbrīvošanas no cietuma, dzīves vietas problēmas un emocionālie pārdzīvojumi saistībā ar atšķirtību no ģimenes un izolāciju no sabiedrības. Atceresimies 3. attēlā demonstrēto Ā. Maslova vajadzību piramīdu, – tā ļauj pārlicināties, ka tieši primāro sociālo vajadzību neapmierināšana visbiežāk kalpo par iemeslu likuma pārkāpšanai. Eksistenciāli svarīgo jautājumu sekmīga risināšana ir stūrakmens bijušo ieslodzīto reintegrācijā sabiedrībā. Ieslodzītie identificēja daudzus sociālās palīdzības veidus pēc atbrīvošanas no cietuma, no kuriem jāmin daži svarīgākie: 69% ir svarīga palīdzība segt ceļa izdevumus līdz izvēlētajai dzīves vietai, 26% – sezonai atbilstošs apģērbs, 87% – finansiāla palīdzība, 53% – palīdzība darba atrašanās, 49% – palīdzība mājokļa meklējumos un dokumentu kārtošana, 47% – palīdzība akūtu veselības problēmu risināšanā. Samērā liels ir personu īpatsvars, kuras vēlētos saņemt jurista, psihologa un psihiatra konsultācijas. Var spriest, ka liela atbrīvoto daļa saskarsies ar grūtībām darba tirgū, jo 33% aptaujāto bija vājas valsts valodas zināšanas (no tiem 24% neprot ne runāt, ne rakstīt latviski), 64% aptaujāto atbildēja, ka viņiem nav elementāro datora prasmju.

Atbildēs reljefi izpaudās notiesāto atsvešinātība no sabiedrības un informācijas trūkums par elementāru sadzīves jautājumu kārtošānu, respektīvi, 59% no viņiem nezināja, kur var griezties pēc finansiālas palīdzības; 58% nezināja, kas jādara, lai saņemtu bezdarbnieka pabalstu; 48% nezināja, kas ir pārkvalificēšanās kursi; 47% nezināja, kur saņemama sociālo dienestu palīdzība un kur griezties dzīvojamās platības saņemšanas jautājumos.

Soda izciešanas laikā notiesātos visbiežāk māj garlaicība (42%). Diezgan bieži notiesātie ir nervozi (39%). Visbiežāk emocionāli negatīvas izjūtas pārdzīvo pirmo reizi tiesātās personas – 28% māj skumjas, 17% jūtas nedroši, 39% cieš no nervo-

zītātes. Pieaugot sodāmību skaitam, psihiskā un emocionālā pašsajūta cietumā stabilizējas, viņi jūtas mierīgi (36%), pārliecināti (16%) un garlaikoti (42%), kas liecina, ka persona ir adaptējusies un pieņēmusi cietuma sistēmu ar tās specifiskajām vērtībām un noteikumiem. Šādiem notiesātajiem pēc atbrīvošanas ir daudz lielāks risks atkal izdarīt likumpārkāpumus, jo cietums viņus vairs nebaida. Tas, ka notiesāto vidū 76% sodu izcieš atkārtoti, ir apliecinājums neveiksmīgai resocializācijai gan ieslodzījumā, gan pēc soda termiņa izciešanas.

Cik veiksmīga būs atgriešanās sabiedrībā pēc soda izciešanas, ir atkarīgs ne tikai no postpenitenciārās palīdzības apjoma un kvalitātes, bet galvenokārt no pašu atbrīvoto rīcības problēmu pārvarēšanā. Katrs ceturtais, jeb 25% notiesāto ir pasīvi problēmsituāciju risināšanā, viņi vairāk paļaujas notikumu pašplūsmai, nevis mēģina ietekmēt tos. Zīmīgi, ka samērā liela daļa notiesāto uz jautājumu, ko viņi darīs tuvākajā laikā pēc atbrīvošanas, parasti atbild, ka kādu laiku viņi vēlas atpūsties. Cietumā iegūtais slinkums, kā arī viņu ierastais rīcības modelis "nevienam neko nestāstīt un neko nedarīt" ir vērā ņemami faktori kontekstā ar notiesāto motivēšanu aktīvākai rīcībai sadzīves jautājumu kārtēšanā. Tie notiesātie, kuri uzreiz vēlas strādāt, atbildēja, ka darba vietas meklējumos galvenokārt izmantos draugus un paziņas (33%), paši dosies pie darba devēja (30%) vai apmeklēs Nodarbinātības valsts aģentūru (29%). Trešdaļa aptaujāto vēl nevarēja pateikt, kur un kā tiks meklētas darba iespējas.

Notiesāto atbildes liecina, ka šai sabiedrības daļai ir nepamatoti augsts pašvērtējums un neadekvātas prasības pēc darba samaksas. Pirmkārt, tikai retais (20 personas no 100) atzina, ka viņam piemīt kādi trūkumi un negatīvas rakstura īpašības. Otrkārt, neskatoties uz zemo izglītības līmeni, kvalifikācijas un darba pieredzes trūkumu, 40% notiesāto prasības pēc atalgojuma sasniedz 400 latus pēc nodokļu nomaksas. Salīdzinot vidējo darba algu Latgales reģionā un notiesāto izvirzītās prasības, jāsecina, ka tikai 5% no viņiem varētu iekārtoties darbā, kur darba devēju piedāvātais atalgojums atbilstu darba ņēmēja ekspektācijām. Pētījums Latgalē kārtējo reizi pierāda to, ka bijušiem ieslodzītajiem daudzējādā ziņā traucē viņu egoisms un merkantilās tieksmes pēc sociālajiem labumiem, kurus viņi nemāk adekvāti novērtēt un saprast. Vairāk nekā pusei (52%) atkārtoti sodītajiem pēc iepriekšējās atbrīvošanas reizes darbā iekārtošanās bija problemātiska un laikietilpīga, bet 19% no viņiem darbu tā arī neatrada. Galvenie darbā iekārtošanās šķēršļi bija zems atalgojums, gadījuma raksturs piedāvātajam darbam, darbs tālu no dzīves vietas un bijušā notiesātā statuss.

Būtisku dzīves jomu pieejamībā par vienu no nozīmīgākajiem palīdzības sniedzējiem notiesātie minēja Valsts probācijas dienestu. Tajā viņi ir saņēmuši ne tikai nepieciešamo informāciju, bet arī raduši atbalstu savu problēmu risināšanā pirms atbrīvošanas. Notiesātie šo institūciju minēja arī sakarā ar iespējamo postpenitenciārās palīdzības sniegšanu.

Pētījuma ietvaros Latgalē tika aptaujāti arī potenciālie darba devēji. Latgalē darba devēji saskaras ar grūtībām piesaistīt darbiniekus, it īpaši kvalificētu darbspēku. 14% uzņēmēju trūkst nekvalificētu darbinieku. Visbiežāk pieprasīto specialitāšu vidū ir autovadītāji, celtnieki, pavāri, inženiertehniskie darbinieki, sētnieki, krāvēji, grāmatveži, galdnieki, kontrolieri. Darbinieki minētajās specialitātēs uzņēmējiem būs nepieciešami arī tuvāko triju gadu laikā. Salīdzinot uzņēmēju pieprasījumu pēc konkrētu specialitāšu darbiniekiem un specialitātēm, kurās notiesātie ieguva izglītību,

var secināt, ka pieprasījums un piedāvājums sakrīt. Teorētiski notiesātajiem pēc soda izciešanas būtu iespējams atrast darbu savā specialitātē, vēršoties pie pētījumā iekļautajiem uzņēmējiem. Hipotētiski spriežot, šāds secinājums visdrīzāk būs teorētisks, jo ambiciozais un realitātei neatbilstošais notiesāto pašvērtējums gandrīz droši norāda uz to, ka viņi noraidīs piedāvājumu un vēl vairāk sarežģīs savu neizdevušos dzīvi.

Pieņemot darbā bijušos notiesātos, potenciālos darba devējus visvairāk uztrauca iespēja, ka varētu tikt bojāta uzņēmuma manta (82%), tiktu pārkāpts darba režīms (50%), varētu būt nepietiekamas iemaņas kvalitatīvai darba veikšanai (50%) un bijušajiem notiesātajiem būtu raksturīgs antisociāls uzvedības modelis (50%). Jāsecina, ka sabiedrības un atsevišķu uzņēmēju negatīvā un aizspriedumpilnā attieksme varētu ietekmēt uzņēmēja lēmumu nepieņemt darbā personu ar soda izciešanas pieredzi, jo uzņēmēju, kuru darbinieku vidū ir bijušas sodītās personas, viedoklis un vērtējumi ievērojami atšķirās no uzņēmējiem, kuriem šādas pieredzes vēl nav. Arī iepriekš veiktie pētījumi Kurzemē un Vidzemē lielā mērā liek domāt, ka uzņēmēji kopumā nav noraidoši pret bijušo notiesāto darbaspēka izmantošanu, tai pat laikā viņu izvēle visbiežāk iet kopsolī ar lielu piesardzības piedevu. Nodrošināt potenciālo darbinieku ar dzīves vietu nebija gatavs neviens aptaujātais uzņēmējs. Ja kādu atbalstu darba devēji būtu gatavi sniegt, tad tā ir transporta izdevumu pilnīga vai daļēja segšana. Autorprāt, nodokļu atvieglojumi uzņēmumam, kurā tiek nodarbināti bijušie ieslodzītie, pašvaldības sniegtais atbalsts mājokļa atrašanās, Valsts probācijas dienesta darbinieku reālā palīdzība būtu tie nozīmīgākie faktori, kuri varētu jūtami ietekmēt no cietumiem atbrīvoto personu resocializāciju un reintegrāciju sabiedrībā.

Aksiomātiski skaidrs, ka pasīvam un nemotivētam cilvēkam ir grūti palīdzēt. Pētījums to spilgti pierādīja – bijušie notiesātie retāk izmanto informāciju par valsts un pašvaldību piedāvātajām iespējām un ir pasīvāki nekā citas iedzīvotāju grupas aktīvo nodarbinātības pasākumu izmantošanā. No 8587 bezdarbniekiem, kuri tika iesaistīti bezdarbnieku profesionālajā apmācībā, pārkvalifikācijā un kvalifikācijas paaugstināšanā, bija tikai 54 personas, kas atbrīvotas no brīvības atņemšanas iestādēm, kas ir 0,6% no visiem Nodarbinātības valsts aģentūras klientiem 2006. gadā.⁹

Atkāpjoties no zinātniskiem terminiem, der atgādināt, ka nevienam vēl nav izdevies padzirdināt zirgu, ievēdot to upē un liekot dzert tad, ja zirgs to nevēlas. Franču literāts un filozofs Blēzs Paskāls savās filozofiskajās pārdomās ir paudis domu, ka cilvēkiem parasti tuvāki ir tie secinājumi, ko paši atraduši, nevis tie, kuri iegūti no citiem cilvēkiem. Vēlmes palīdzēt nelaimē nokļuvušiem cilvēkiem (autors nespēj brīvības atņemšanas soda izciešanu cietumā vērtēt citādi kā nelaimi) disonē ar iespējām saprast un pieņemt šo palīdzību. Tas viss liecina, ka cietuma negatīvais iespaids veido graujošu bezdibeni starp bijušo ieslodzīto un sabiedrību. Pazīstamais krievu penitenciārās zinātnes speciālists G. Hohrjakovs retoriski vaicā: *“Vai ir vērts apvainoties par to, ka akmeņi, kurus notiesātie met uz sabiedrību, ir sliktāki par tiem, ko sabiedrība met pret notiesātajiem?”* (Хохряков, 1991, с. 49). Tādu mētāšanos ar akmeņiem viņš salīdzina ar vāveres riteni, apburto loku.

Noslēdzot rakstu par fundamentālām un principiālām lietām penitenciārajā teorijā un praksē, neapšaubāmi var teikt, ka notiesāto personu sociālās rehabilitācijas un resocializācijas fenomens ir īpašs ar to, ka pārsvarā minētā sociāli nozīmīgā funkcija tiek īstenota slēgtā iestādē, kurā sabiedrībai svešu vērtību pārņemšanas intensitāte

diemžēl ir lielāka par cietumu darbinieku, Valsts probācijas dienesta darbinieku, nevalstisko un sabiedrisko organizāciju pārstāvju pozitīvās ietekmes intensitāti, līdz ar ko no paradoksiem nav iespējams izbēgt ne soda izpildes laikā, ne arī pēc tā, respektīvi, postpenitenciārājā posmā. Ieslodzījums iznīcina cilvēka iniciatīvu, pamatīgi iedragā pašcieņu un pašvērtējumu, ieslodzītais ātri kļūst par slinku un egoistisku patērētāju, pazaudē pozitīvo saikni ar sabiedrību. Atgūt to ir daudz grūtāk, daudziem tā neatgriezeniski zūd uz visiem laikiem. Likumpārkāpēju audzināšana un atgriešana sabiedrībā ir viens no sarežģītākajiem un nepateicīgākajiem darbiem mūsdienu civilizācijā.

Autors ieskicēja svarīgākās teorētiskās un praktiskās pamatnostādnes brīvības atņemšanas soda izpildē un notiesāto personu resocializācijā, iepazīstināja lasītāju ar neviennozīmīgi definētiem un vērtētiem jēdzieniem, centās sakārtot teorētiskās atziņas un praktisko rīcību loģiskā secībā. Par epiloga akordu autors izvēlas paša definēto un praksē aprobēto ieteikumu: brīvības atņemšanas sods ir smagākais no visiem iespējamajiem un realizētajiem sodiem, tāpēc tajā pēc iespējas jācenšas izvairīties no jēkādām destruktīviem, cilvēka personību maitājošiem elementiem, kriminālās represijas līmenim soda izpildes laikā jābūt *minimum minimorum*, toties notiesāto dzīve ieslodzījumā un pēc tā *maximum maximorum* jāpiesātina ar saturīgiem, atbalstošiem un sabiedriskajā dzīvē integrētiem resocializācijas pasākumiem, jo kā pareizi atzīmē somu kriminologs Matti Laine, “*resocializācija nav personību pārveidošanas mašīna, bet cilvēku pozitīvas uzvedības atbalsta instrumentārijs*” (Лайне 1994, c. 144).

Piezīmes

¹ 2000.–2002. g. – Tieslietu ministrijas Tiesu departamenta Tiesu statistikas nodaļas dati; 2003.–2007. g. – Tiesu administrācijas Tiesu darba organizācijas departamenta Tiesu statistikas nodaļas dati.

² TIS statistika (<http://tis.lursoft.lv>).

³ Ieslodzījuma vietu pārvaldes dati.

⁴ Ieslodzījuma vietu pārvaldes 2006. gada publiskais pārskats, 7.–8. lpp.

⁵ Ieslodzījuma vietu pārvaldes dati, 2008. gads.

⁶ Turpat.

⁷ Ieslodzījuma vietu pārvaldes 2005. un 2006. gada publiskie pārskati.

⁸ Daugavpils domes pētījums par resocializācijas programmu īstenošanu Daugavpils un Grīvas cietumos un pēc soda izciešanas atbrīvoto personu iespējām reintegrēties sabiedrībā (nav publicēts). Pētījumu veica Sanita Vanaga 2006. gadā.

⁹ Turpat.

Bibliogrāfija

- Cilvēka tiesības: Starptautisko līgumu krājums* (1994) I sējums (Pirmā daļa). Ņujorka; Ženēva: ANO.
- Coyle, A. (2002) *A Human Rights Approach to Prison Management: Handbook for Prison Staff*. London: International Centre for Prison Studies.
- Danbar, J. (1985) *A Sense of Direction*. London: Home Office.
- “Eiropas Sociālā harta” (2002) *Latvijas Vēstnesis*, Nr. 36, 6. marts.
- Fuko, M. (2001) *Uzraudzīt un sodīt*. Rīga: Omnia mea.
- Konferences “*Solis pretim rītdienai. Bijušo ieslodzīto iekļaušanās sabiedrībā*” materiāli. Rīga, 3.12.2007. <http://www.probacija.lv> (2008. 20. 10).
- Krastiņš, U., Liholaja, V., Niedre, A. (2001) *Krimināltiesības*. Rīga: Tiesu namu aģentūra.
- Krauss, D., Pastile, K. (2002) *Krimināltiesību pamatjautājumi Latvijā un Vācijā*. Rīga. (Latvijas Vēstneša bibliotēka).
- Kristapsone, S. (2003) *Noziedzība Latvijā*. [Rīga]: RAKA.
- “Latvijas Sodū izpildes kodekss: Latvijas Republikas likums, pieņemts 23.12.1970, stājies spēkā 01.04.1971, ar grozījumiem, kas pieņemti līdz 20.04.2008.” <http://www.likumi.lv> (2008. 20. 10).
- Meņšikovs, V. (2004) “Cilvēkdrošība Latvijā: Socioloģiskais aspekts.” *Sociālo Zinātņu Vēstnesis*, Nr. 1: 30–60.
- Noziedzība un kriminoloģija globalizācijas apstākļos: Jaunie izaicinājumi* (2006) XVIII Baltijas starptautiskā kriminologu semināra (2005. g. 8. novembris) materiāli. Rīga.
- “Recommendation Rec (2006) 2 of the Committee of Ministers to Member States on the European Prison Rules, 11.01.2006.” <https://wcd.coe.int> (2008. 20. 10).
- “Recommendation Rec (2006) 13 of the Committee of Ministers to Member States on the Use of Remand in Custody, the Conditions in which It Takes Place and the Provision of Safeguards against Abuse, 27.09.2006.” <https://wcd.coe.int> (2008. 20. 10).
- Socioloģijas skaidrojošā vārdnīca* (1997) Rīga: LU Socioloģijas katedra.
- Zahars, V. (1999) *Kriminālsodu izpildes tiesības: Vispārīgā daļa*. Rīga: LPA.
- Zahars, V. (2005) *Notiesātie – tauta tautā: Kriminālsodu izpildes problēmas*. Rīga: Zvaigzne ABC.
- Баранов Ю.В. (2006) *Стадии ресоциализации осужденных в свете новых социолого-антропологических воззрений и социальной философии*. Санкт-Петербург: Юридический центр Пресс.
- Большой толковый социологический словарь: (Collins)* (1999) Том 1: А–О. Перевод с английского. Москва.
- Захарс В. (2006) *Уголовно-исполнительное право: Состояние и перспективы*. Рига: Holda.
- Криминология: Словарь* (1999) Санкт-Петербург: Санкт-Петербургский Университет МВД России.
- Лайне М. (1994) *Криминология и социология отклоненного поведения*. Хельсинки: Центр обучения тюремных служащих.
- Стерн В. (1998) *Грех против будущего: Тюремное заключение в мире*. Лондон: PRI.

Стурова М.П. (1994) “Педагогика социальной реабилитации осужденных: Поиски и находки.” В кн.: *Наказание: Законность, справедливость, гуманизм: Материалы научно-практической конференции.* Рязань: РВШ МВД РФ.

Хохряков Г.В. (1991) *Парадоксы тюрьмы: Проблемы, дискуссии, предложения.* Москва: Юридическая литература.

Шуханцов Г. (1998) *Юридическая психология.* Москва.

Iesniegts 2008. 30. 06.

Summary

Vitolds Zahars

Social Rehabilitation of Persons Deprived of Their Liberty: Theory and Nowadays Reality

In the article “Social Rehabilitation of Persons Deprived of Their Liberty: Theory and Nowadays Reality”, the author scrutinizes many-sided aspects of the enforcement of punishment as deprivation of liberty. The article accentuates both the necessity of the involving of convicts into various programmes of social rehabilitation and their motivation for proper behaviour during and after incarceration. The author of the article considers that the efficiency of rehabilitation is bound up with the successful social re-integration of the discharged from imprisonment and their abstention from a commission of a new crime.

The article expresses an opinion that a fundamental part of social rehabilitation is engagement of sentenced prisoners in the purposeful activities of a varied nature (work, preferably with vocational value, education, social activities, sports, and recreation). A regime that provides for varied activities is a vital component in the preparation of prisoners for their discharge and re-integration into the society. It is also beneficial for prison management. Even in the times of economic difficulty, the guaranteed employment of prisoners is certainly recommended. The importance of social rehabilitation programmes in prison is scrutinized in the light of international and Latvian National Law.

In the article, the author enters into polemics with different researchers, compares their views on highly ambiguously interpreted concepts of the aims of punishment, treatment of convicts. The author defends a positivist view (that is dominating in the world) on the necessity and possibility of reformation of the absolute majority of offenders. Such components of convicts’ re-socialisation as labour, education, vocational training, acquisition of social skills, deliverance from dependence of all kinds, and re-integration into the society are illuminated fully enough.

Резюме

Витолдс Захарс

Ресоциализация лиц, осужденных к лишению свободы: теория и реальность нашего времени

В статье «Ресоциализация лиц, осужденных к лишению свободы: теория и реальность нашего времени» автор исследует многогранные аспекты исполнения наказания в виде лишения свободы. Главный акцент в исследовании делается на необходимости вовлечения осужденных в разнообразные программы социальной реабилитации и мотивации правоупослушного поведения, как во время отбывания наказания, так и после отбытия такового. Эффективность ресоциализации автор вплотную связывает с успешной реинтеграцией освобожденных из заключения и воздержанием их от совершения повторных преступлений.

В статье высказывается мнение, что важнейшая составная часть социальной реабилитации — это вовлечение заключенных в разнообразную целенаправленную деятельность (работа, желательна профессиональная, образование, участие в социальной жизни, спорт, рекреация). Режим, создающий условия для различных видов деятельности, является необходимым компонентом в подготовке заключенных к освобождению и реинтеграции в общество. Это также полезно и для управления тюрьмами. И даже в период экономических трудностей необходима гарантированная занятость заключенных. Важность программ социальной реабилитации в тюрьмах рассматривается в контексте латвийского и международного права.

В статье автор полемизирует с разными исследователями, сопоставляет их взгляды на весьма неоднозначно трактуемые понятия целей наказания, обращения с осужденными, отстаивает доминирующий в мире позитивистский взгляд о необходимости и возможности исправления абсолютного большинства правонарушителей. Достаточно полно освещаются такие компоненты ресоциализации осужденных, как труд, образование, профессионально-техническое обучение, приобретение социальных навыков, избавление от разного рода зависимостей, реинтеграция в общество.

ETNOSOCIOLOGIJA

Лилия Низамова

ЭТНИЧЕСКИЕ МЕНЬШИНСТВА В РОССИЙСКОЙ ФЕДЕРАЦИИ, НАЦИЕСТРОИТЕЛЬСТВО И МУЛЬТИКУЛЬТУРАЛИЗМ

В многонациональной и полиэтничной Российской Федерации (РФ) начала XXI века концепция национальных меньшинств и мультикультуралистская стратегия не получили политического признания; разноречивы и оценки академического сообщества. В статье предпринята попытка объяснить причины укрепления унитаристских тенденций в России, усиления недоверия к федерализму и маргинализации меньшинств. Раскрываются специфические условия, содержание и противоречия российского нациестроительства, задаваемые ростом русского «национализирующего» этнического национализма и патриотизма, с одной стороны, и интенсификацией транснациональных экономических, политических и культурных связей, оживлением требований меньшинств и их признанием на международном уровне, с другой. Подвергается критике однобокая оценка эффектов институционализации этничности и тезис о «культурно-нейтральной гражданской нации». Обосновывается неизбежность принятия мультикультуралистских ценностей и практик в РФ как условие аккультурации миноритарных и иммигрантских групп и в более широком плане — продвижения демократических реформ.

Ключевые слова: этнические меньшинства, национальные меньшинства, Российская Федерация, нациестроительство, национализм, гражданская нация, мультикультурализм, многонациональность, полиэтничность, групповые права.

Российская Федерация начала XXI века является одновременно многонациональным и полиэтничным государством.¹ Многонациональность России — это выраженный исторический фактор, унаследованный от СССР, РСФСР и Российской империи, а полиэтничность — относительно новое явление, уверенно обозначившееся в конце XX — начале XXI века в контексте усиливающейся глобализации. Ни царская Россия, ни СССР не были государствами с русским этническим большинством. В многонациональной Российской империи конца XIX века русские составляли 43% от всего населения, хотя империя и воспринималась как русское унитарное государство (Алпатов 2000). В СССР, по данным последней советской переписи населения 1989 года, этнические русские составляли около 50% населения. И лишь в условиях постсоветской России они стали этносом, безоговорочно составляющим большинство населения страны — 79,8% (Все-российская перепись 2002 года). Отражая новые социальные реалии, ведущие российские этносоциологи предложили следующую классификацию населения РФ по этнокультурным и этнополитическим признакам: 1) этническое большинство — русские; 2) титульные национальности (татары, башкиры, мордва и др.);

3) этносы, не имеющие национально-территориальных образований (кумыки, лезгины и др.); 4) коренные малые народы севера (а также юга, Сибири и Дальнего Востока); 5) диаспорные группы (украинцы, армяне, белорусы и др.) (Дробужева 2005, с. 17). И без того неоднозначная этносоциальная структура страны усложняется быстрым ростом отличающихся в этнокультурном плане иммигрантских групп. Изменение демографических пропорций населения страны, безусловно, стало важным внутренним фактором политической и культурной жизни РФ, условием формирования новой концепции российской государственности.

I

Весьма примечательно, что в условиях признания русских этническим большинством (и даже «государствообразующим народом») концепция этнического или национального меньшинства в России не получила развития. Не стала она и частью правовых документов и политической практики современной России. Сегодня в дискуссию о российской нации вносятся первые предложения, чтобы в контексте преодоления «наследия советской институционализации этничности» и этнонационализма заменить его защитой меньшинств, в том числе – этнических (Миллер 2007). Утверждается, что Россия могла бы воспринять уже разработанную в мировой практике систему мер, защищающих меньшинства. Эта инициатива, кажущаяся естественной и легкой для реализации, тем не менее предполагает осуществление продолжительной по времени и радикальной по содержанию федеральной политической реформы административно-территориального деления страны, ликвидирующей национальные республики, края и области, унаследованные из советского прошлого. Именно эти постепенные и в то же время кардинальные преобразования должны лечь в основу формирования нового гражданского сообщества россиян, ориентированного на демократическое включение и аккультурацию нерусских сограждан.

В условиях существования этнического большинства реляционная идея меньшинства выглядит сама собой разумеющейся и простой для обоснования. Татары, украинцы, башкиры, чувашаи, чеченцы, армяне, мордва и др. составляют от 3,8 до 0,58% (данные Всероссийской переписи населения 2002 года) населения страны и, с количественной точки зрения, несомненно, могут претендовать на статус этнического меньшинства. Однако данное понятие имеет не только количественные, но и качественные характеристики. В частности, по признанию большинства социологов, этническое меньшинство – это отличительная этнокультурная группа, находящаяся в состоянии социальной депривации и оцениваемая как «другая» (или «низшая»). Именно черты депривированности (экономическое и политическое исключение, ограничение в коллективных правах, недобровольная ассимиляция, негативная стереотипизация и «стигматизация» и их следствия) являются основанием введения системы протекционистских мер, поддерживающих меньшинства. Так, в РФ в соответствии с подписанными международными нормативными документами признана необходимость защиты коренных малочисленных народов, не превышающих по численности 509 тыс. человек, искон-

ная культура которых и уклад жизни серьезно подорваны модернизационными процессами, развернувшимися на исконных территориях их проживания и традиционных занятий: оленеводства, охоты и промысла, рыболовства и т.п. Однако из 40–60 малочисленных коренных народов России 8 имеют территориальные автономии и входят в число 40 титульных национальностей (Степанов 2006, с. 33). Наличие собственных национально-территориальных образований у российских меньшинств в виде национальных республик, краев, областей, а, значит, и соответствующих политических возможностей по обеспечению этнокультурного развития, говорит о том, что критерий социальной депривации не может быть в полной мере применен к ним. Пусть не на всей территории страны, но в рамках собственных национально-государственных образований они имеют де-юре и в разной степени реализуемые де-факто особые права по сохранению и развитию языка, культуры, религии, традиций и обычаев. Следовательно, характеристиками этнокультурной депривации отличаются лишь представители российских меньшинств, живущие вне «титульных территорий» и многонациональных регионов политически «чувствительных» к этнокультурным потребностям многоэтнического населения.

В половине (из 21-й) национальных республик РФ титульные меньшинства составляют статистическое большинство населения территории. Соответственно, этнические пропорции в ряде регионов расходятся с общефедеральной картиной; а преобладающие в целом по стране этнические русские оказываются в положении регионального меньшинства. Отмеченное выше свидетельствует о том, что существующая социологическая концепция меньшинства не может безоговорочно применяться к миноритарным группам в России, как не способная в полной мере отразить амбивалентность их социального статуса. Это, однако, не должно привести к отказу от концепции национального меньшинства в России ни в академическом, ни в политическом дискурсах. Кроме того, нельзя не признать, что многие актуальные положения международной программы по защите меньшинств уже были реализованы в первой половине XX века следованием по пути национального самоопределения и воплощением мультикультуралистских стратегий советской этнической политики.

Следует оговориться, что принятая в СССР и РСФСР этнокультурная политика не может быть квалифицирована как мультикультуралистская. В целом она носила непоследовательный и противоречивый характер. Положительные стороны сохранения этнокультурного плюрализма (оформление и развитие языков народов России, создание институтов культурного производства и СМИ этнонациональных меньшинств и др.) дополнялись выраженными негативными аспектами институционализации этничности (иерархическое «ранжирование» национальностей и этнических групп, преследование и «наказание» отдельных народов, скрываемая политика антисемитизма и замалчиваемые практики социального ограничения и «исключения» по этническим мотивам). К тому же стратегическая программная цель Коммунистической партии Советского Союза и советского государства исключала возможность закрепления многокультурности в ущерб «объективному процессу» формирования новой социальной общности — «советского народа».

Тем не менее, именно в условиях советского государства были официально закреплены и заложены основы реализации в современной России следующих норм «Рамочной Конвенции о защите национальных меньшинств» Совета Европы (1995):

- формальное равенство перед законом и запрет на дискриминацию;
- создание условий для сохранения культуры и основных элементов самобытности: языка, традиций и культурного наследия;
- учреждение и поддержка СМИ национальных меньшинств (печати, радио, телевидения, кинематографической деятельности);
- свобода пользования языком своего меньшинства в личной жизни и общественных местах;
- право размещать в общественных местах топографические указатели, вывески, надписи на языке меньшинства в традиционных местах его проживания;
- обеспечение равных возможностей доступа к получению образования всех уровней;
- право пользования своим именем (фамилией, именем, отчеством) на языке меньшинства и его официальное признание и др. (*Рамочная Конвенция...* 1998).

Многие из перечисленных выше норм и ценностей в поддержку национальных меньшинств и культурного разнообразия инерционно воспроизводятся в современной России, обеспечивая преемственность советского и новейшего этапов политической истории страны. Однако некоторые уже имеют ограниченное воплощение, вопреки тому, что в 1998 году РФ ратифицировала Рамочную Конвенцию Совета Европы о защите национальных меньшинств. К подобным проявлениям можно отнести: а) ограничение в публичной сфере и нежелание признать официально право пользования своим именем на языке меньшинства (например, устранение соответствующей графы из общегражданского паспорта и ожесточенные дебаты с татарстанскими властями о татароязычном вкладыше в российский паспорт для жителей Республики Татарстан, которые, тем не менее, закончились в пользу прав татарского меньшинства); б) фактическая несвобода пользования в публичной сфере языками миноритарных групп за пределами «собственных» национально-государственных образований в условиях абсолютного господства государственного русского языка, а также роста ксенофобии, этнической нетерпимости и расизма в российском обществе.

Из числа современных социальных практик, не имевших реализации в годы советской власти и идущих вразрез с нормативными принципами Конвенции, можно отметить: а) ограничение права создавать религиозные заведения, организации и ассоциации и свободы исповедовать свою религию в контексте роста религиозной нетерпимости, в частности, исламофобии, и реализации мер по борьбе с терроризмом и экстремизмом; б) отсутствие федеральных СМИ на языках национальных меньшинств и абсолютная языковая гомогенность общенационального информационного поля. Наиболее полное осуществление принципов Конвенции потребует большой и систематической работы как от федеральных, так и от региональных органов власти России по воплощению таких принципов европейского соглашения, как:

- признание права свободного выбора индивидом принадлежности к национальному меньшинству или отказ от членства;
- отказ от политики и практики ассимиляции лиц, принадлежащих к национальным меньшинствам, против их воли;
- готовность принять надлежащие меры для защиты лиц, которые могут стать объектами враждебности, дискриминации или насилия вследствие их этнокультурной и религиозной идентичности;
- обеспечение условий использования языков меньшинств в их отношениях с административными органами и др. (*Рамочная Конвенция...* 1998).

И в политическом пространстве РФ, и в академическом языке российской науки понятие «национальное меньшинство» все чаще подменяется термином «этническое меньшинство» или даже «этническая группа». Последнее получило самое широкое хождение. Этот сдвиг объясняется не только и не столько научными трудностями формулировки универсальных и однозначных дефиниций. Во второй половине 1990-х годов российский политик и главный этнолог страны В.А. Тишков уверенно обозначил одну из тенденций политического развития страны, а также научную повестку дня хлестким предложением «забыть о нации» (Тишков 1998). Критика директора Института этнологии и антропологии РАН была направлена против примордиалистской трактовки этнического, дефектов идеи и практики национального самоопределения, необоснованного отождествления категорий «нация» и «этническая общность» («народ») в отечественном общественнознании, сужения содержания концепции нации до «этнонации», что служило теоретическим обоснованием националистической и сепаратистской риторики региональных элит России в 1990-е годы. Действительно, потребовалось около двух десятков лет для сближения теоретических позиций российских и западных ученых в понимании условий и механизмов развития национализма и формирования наций как политических сообществ равноправных граждан в условиях модерного общества. Вместе с тем размахистское требование «забыть о нации» шло вразрез с необходимостью дать адекватный анализ политического положения меньшинств, имеющих в России национально-государственные образования, различий в статусе существующих миноритарных групп и оценить перспективы формирования российской гражданской нации в условиях постсоветского перехода к рыночным отношениям и текущих политико-административных реформ.

Призыв «забыть о нации», которая в советском общественнознании понималась как этническая общность, вступившая в «высшую стадию своего развития» и реализующая неотъемлемое право на национальное самоопределение, свидетельствовал о существенном изменении российских ценностей и ориентиров политического действия. Распад СССР, подъем этнонационализма российских меньшинств (чеченского, татарского, башкирского, якутского и др.) и усиление центробежных тенденций в ельцинской России стали причиной серьезного беспокойства федерального центра и решительного пересмотра содержания и основных направлений российской внутренней и внешней политики в начале 2000-х годов.

Новая политическая линия президента В.В. Путина нашла выражение в уверенном укреплении российской государственности и властной «вертикали»; сопровождалась постепенным переосмыслением прежних практик реализации «многонационального федерализма». Сегодня советская политика национального самоопределения подвергается резкой критике как «волютаристская», «искусственная», «потерпевшая фиаско», а оппоненты принципа национального самоопределения и многонационального федерализма усматривают в нем прямую угрозу целостности российского государства, препятствие на пути утверждения национального единства и источник сепаратизма и экстремизма. Судьба распавшегося СССР выглядит в их глазах непосредственным подтверждением всех этих тревог. Новая центростремительная политика нациестроительства была идеологически сфокусирована на необходимости консолидации общегражданского самосознания россиян. В этом политическом контексте в последние годы «этнонациональное» по тенденции все настойчивее вытесняется из российской внутренней политики и из сферы публичного, в целом. Началась деинституционализация этничности и «перемещение» ее в сферу сугубо частного, личного, семейного.

Первым и наиболее показательным шагом в этом направлении стало введение в начале 2000-х годов новых внутренних паспортов граждан России, исключившее упоминание этнического происхождения и выдвинувшее на первый план государственную и гражданскую идентичность владельцев паспортов. Этничность была отодвинута на задний план и приравнена к частному делу индивида и семьи. Дискуссия между татарстанскими властями и федеральным центром о графе «национальность» и официальном признании написания имени на языке меньшинства завершилась компромиссом, отодвинувшим массовую выдачу российских паспортов в Татарстане почти на два года. Графа «национальность», обозначающая этническое происхождение, была решительно отвергнута федеральными властями, но имя гражданина на языке титульного меньшинства было зафиксировано на дополнительных страницах татарстанского вкладыша в общероссийский документ.

Новый вектор нациестроительства в России предполагает постепенный отход от принципов федерализма (таких, как единство в многообразии, разделенный суверенитет, принцип субсидиарности и др.), усиление унитаристских тенденций и ликвидацию в перспективе национально-государственных образований меньшинств. Уже несколько лет реализуется политика объединения и укрупнения российских регионов, сократившая их число с 89 до 84. Это неизбежная и верная до определенного предела интеграция, однако осуществляется она за счет поглощения, прежде всего, национально-территориальных единиц в так называемых «матрешечных» сложносоставных регионах: Коми-Пермяцкого, Корякского, Эвенкийского, Таймырского, Усть-Ордынского Бурятского, Агинского Бурятского автономных округов. Авторы объединительной реформы дают сугубо прагматические – экономические – объяснения предпринимаемым шагам. Однако поступательное расширение перечня укрупняющихся территорий уже потребовало отступления от правила, когда экономически «сильной» областью (краем) «поглощается» «слабый» национальный автономный округ. Так, вопре-

ки экономической целесообразности, Агинский Бурятский автономный округ был объединен с Читинской областью, «бюджетная обеспеченность которой в 3 раза ниже, чем у автономного округа» (Амельян, Полонская 2006).

Нельзя не признать, что национально-государственные образования меньшинств РФ, унаследованные от СССР и РСФСР, по-прежнему (в рамках старого качества) обеспечивают этнокультурное развитие меньшинств и малочисленных народов, опираясь на политическую волю и экономические ресурсы, прежде всего, региональных и местных властей. Предлагаемый в качестве альтернативы институт национально-культурной автономии (НКА), строящийся в отличие от территориальной автономии на экстерриториальном принципе, оказывается, как и другие институты гражданского общества в России, слишком слабым и экономически, и политически, чтобы обеспечить самостоятельно решение вопросов развития языка, образования, культуры. Не случайно власти российских республик считают НКА лишь вспомогательной формой, а гарантом сохранения и развития культурного многообразия и приоритетным институтом – национально-государственные образования (национальные республики, автономные округа и области) (Степанов 2006, с. 34). Новое качество этнокультурного развития меньшинств в России выдвигает на первый план политику и идеологию мультикультурализма, принятую в той или иной форме в большинстве развитых индустриальных стран с устойчивыми демократическими традициями. В России же на федеральном уровне мультикультурализм еще не стал частью политической повестки дня.

В последние годы в российском обществе продвигаются разноречивые проекты «губернизации» страны и существенного укрупнения субъектов федерации. Действительно, история не знает демократических федераций, которые бы включали 84 субъекта и выработали бы при этом эффективные горизонтальные и вертикальные механизмы принятия и реализации решений во имя общего развития и блага территорий. Однако отказ от федерализма и искусственное нивелирование этнонациональной и культурной отличительности народов, проживающих на территории РФ, не только противоречит действующей Конституции страны, но и может дать результаты весьма далекие от планируемых: стать источником новых конфликтов и питательной почвой для ксенофобии, расизма и экстремизма.

Процессы централизации власти, унитаризации политического пространства страны и концентрации ресурсов в центре не могут быть беспредельными. Имеются многочисленные «ограничители», в качестве которых выступают такие объективные «внутренние» факторы, как: огромная территория страны и неравномерность ее развития; неоспоримая поликультурность и многоконфессиональность народа России; текущий политический климат, актуализировавший ценности демократии, свободы и равноправия; известная историко-политическая инерция воспроизводства территориями обретенного ранее «особого» статуса и, в целом, «федералистских оберток» российской модели деволюции и др. Все увереннее «работают» и «внешние» факторы, ограничивающие тенденцию унитаризации. Это – высокие показатели экономического роста и качества жизни в федеративных государствах, становящиеся привлекательными образцами для подражания; углубляющаяся экономическая интеграция и глобализация в рам-

ках мирового сообщества; закрепление прав меньшинств и коренных народов в международных правовых документах и признание их Россией.

II

В чем же основополагающая причина укрепления унитаристских тенденций в России, выраженного недоверия к федерализму и маргинализации меньшинств? Главная, на наш взгляд, состоит в том, что на рубеже XX и XXI столетий страна вступила в качественно новый этап своего политического развития, содержание которого определяется стремлением реализовать, наконец, исторический «шанс» стать национальным государством. Осуществление этого проекта в странах Западной Европы и Северной Америки было в основном завершено еще в XIX и начале XX века, но постсоветская Россия после развала СССР получила новый импульс к продвижению исторически прерванного и незавершенного «русского» (или «российского») национального проекта. Немаловажно, что нациестроительство происходит в особых условиях, задаваемых глобализационными и интернационализирующими эффектами современной экономики, международного права, транспорта и коммуникаций, ставящими под сомнение сами основания классических наций-государств образца XVIII–XIX веков. Социальный контекст формирования российской нации-государства определяется: 1) необычайной интенсификацией и уплотнением транснациональных экономических, политических и культурных связей; 2) заметным оживлением требований меньшинств, «старых» этнических и региональных идентичностей (примеры Квебека в Канаде, Уэльса и Шотландии в Соединенном Королевстве, испанских меньшинств); 3) легитимацией коллективных прав народов, национальностей и меньшинств на международном уровне.

Из ставших широко признанными теорий национализма Э. Геллнера, Б. Андерсона, Э. Хобсбаума известно, что рост национализма является «отражением и следствием индустриализма» (Геллнер 1991). Под «давлением космополитизма рынка», в результате формирования общей космополитической культуры индустриализма этнические и культурные различия стираются в «плавильном котле» индустриализма – огромного, анонимного, мобильного общества всеобщего взаимодействия. Утверждается общий и единый национальный язык – язык стандартизированного, формализованного обучения и «высокой культуры» (Геллнер 1991). Б. Андерсон отмечал, что через язык и благодаря языку (и, соответственно, благодаря печатному слову, являющемуся результатом «печатного капитализма», т.е. капиталистической эксплуатации техники книгопечатания) жители определенной территории осознают себя как нацию (Андерсон 2001). Эта закономерность хорошо иллюстрируется в современной России текущим акцентом на необходимости сохранения и развития русского языка, и без того доминирующего. В подобном социальном контексте культуры и языка (диалекты, наречия) этнических меньшинств отодвигаются на периферию формирующихся национальных государств и подвергаются активной ассимиляции. Следует отметить, что ассимиляция в условиях современных обществ имеет не только негативную, но и выра-

женную позитивную сторону. Представители меньшинств получают гражданские права, равные с теми, что имеют представители титульного большинства, давшего свои имя и язык данной нации-государству. Этнические и национальные меньшинства получают возможность за счет ассимиляции стать полноправной частью нации, хотя и ценой утери или маргинализации своей культуры, традиций, обычаев.

Ханс Кон, авторитетный теоретик национализма, отмечал в своей книге «Идея национализма» (1944), что *«рост национализма – это процесс интеграции народных масс в общую политическую форму. Поэтому национализм предполагает существование [...] централизованной формы правительства, обладающего юрисдикцией над обширной и отдельной территорией»* (Кон 2001, с. 421). Этот процесс развернулся и в России 2000-х годах как реакция на последовавшее за распадом СССР усиление в ельцинский период центробежных тенденций, проблему Чечни и пошатнувшийся «державный» статус в международном сообществе. Однако российский национальный проект должен быть завершен в XXI столетии, в условиях, заметно отличающихся от условий формирования западных наций-государств. Усиливающаяся глобализация и политика признания интересов меньшинств на международном уровне актуализирует тему мультикультурализма в российском обществе.

Специфика нациестроительства в посткоммунистических странах была верно оценена американским исследователем национализма Р. Брубейкером, который выявил несколько типов национализма, сложившихся на постсоветском пространстве. Содержание политических процессов в странах бывшего коммунистического блока и на территории бывшего СССР во многом определялось силой и активностью, так называемого, «национализирующего национализма новых независимых государств» Центральной и Восточной Европы (Брубейкер 2000). В соответствии с практикой «национализирующего национализма», имевшей место в большинстве государств Восточной Европы после крушения тоталитарных коммунистических режимов, в России только этническое большинство объявляется «государствообразующей» (иногда «империеобразующей») национальностью и, соответственно, оказывается «законным владельцем государства». Утверждается, что прежним политическим режимом ему был нанесен экономический, культурный, демографический ущерб, что оправдывает «компенсирующие» меры государства по продвижению интересов титульного большинства. В этом контексте вполне органичными выглядят усилия по сохранению и развитию русского языка, поддержке православия, всех других проявлений русской этнонациональной культуры; однобокое толкование идеи о «геноциде русского народа». Русский «национализирующий национализм» получил развитие и массовую поддержку несколько позже, чем национализм российских национальных меньшинств – в конце 1990-х—начале 2000-х годов – и стал отчасти реакцией на их экономические, политические и культурные притязания. «Национализирующий национализм» сопровождается легитимацией практик исключения и политико-культурной маргинализации значительных слоев населения (этнических меньшинств, иноверцев, иностранцев, иммигрантов и др.) – одним словом, «чужих». Примечательно, что общественно-политические силы, являющиеся носи-

телями идеологии русского национализма и даже шовинизма в нашей стране, резко осуждают реализацию политики национализирующего типа в независимых государствах, сложившихся после распада СССР (например, в Украине, Латвии, Эстонии, Грузии и др.).

В этом случае на первый план выдвигается политическая программа и корпус идей, получивших у Р. Брубейкера название национализма «внешней исторической родины». Он *«утверждает право и даже обязанность государства наблюдать за условиями, в которых находятся «его» этнонациональные «соотечественники», отстаивать их благополучие, поддерживать их деятельность и организации, защищать их интересы в других государствах»* (Брубейкер 2000, с. 157). Применительно к России такая программа имеет целью отстаивать права и благополучие этнических русских и более широко – русскоязычных «соотечественников», проживающих за границами Российской Федерации, особенно если они оказываются под угрозой «национализирующего национализма» титульной национальности. Кроме этого, проявления русского (российского) «национализма внешней исторической родины» включают одобренную Президентом РФ Программу возвращения в Россию «наших соотечественников» и изменения избирательного законодательства, уравнившие в правах граждан, проживающих на территории России и за ее границами, и позволяющие теперь гражданам РФ, постоянно проживающим на территории иностранного государства, активно участвовать в избирательном процессе на родине. Названные два типа национализма находятся в прямой оппозиции, являются вызовом друг другу. Это, однако, не мешает ряду «патриотических» общественно-политических сил в России поддерживать одновременно требования обеих политических линий, во многом препятствуя формированию новой гражданской идентичности «россияне» посредством разжигания шовинизма и ксенофобии.

Недоверие к «чужим» внутри страны усиливается неприятием всего «чужого» извне в контексте *«защитного, протекционистского, национально-популистского национализма»*, который стремится защитить национальную экономику, язык, обычаи и культурное наследие от разнообразных носителей внешней угрозы (Брубейкер 2000, с. 157): транснациональных и международных организаций, культурной колонизации и вестернизации, массовой иммиграции и т.п. В связи с этим следует отметить, что отечественные требования в духе «национализма внешней исторической родины» есть не что иное, как безоговорочное признание мультикультурализма и прав меньшинств в международном измерении. Однако пока это не означает готовности следовать программе мультикультурализма во внутринациональном масштабе, т.е. симметричного принятия требований «национализма национальных меньшинств» (татар, башкир, чеченцев, народов Дагестана и др.).

Как уже было подчеркнуто выше, современный российский политический и академический дискурсы обходятся без аналитической концепции этнического (национального) меньшинства. Политическая сложность и дискуссионность данного вопроса объясняет, почему и в ряде ключевых международных документов (например, в «Рамочной Конвенции о защите национальных меньшинств») не содержится определение понятия «национальное меньшинство». Тем не менее,

социальные науки не могут уйти от попытки разрешить возникшие трудности и охарактеризовать многообразие существующих этнокультурных меньшинств. С точки зрения известного канадского исследователя У. Кимлики, этнические меньшинства в Западной Европе и Северной Америке — это группы, уступающие по численности большинству населения, не доминирующие политически и воспроизводящиеся как этническая группа. Национальные же меньшинства выступают разновидностью этнических меньшинств, отличающихся тем, что они *«сформировали завершённые и функционирующие общества на своей исторической родине до того, как были инкорпорированы в большое государство»* (Кимлика 2000, с. 249).

Далее, национальные меньшинства подразделяются на две категории: а) «безгосударственные нации» и б) «коренное население». К «безгосударственным нациям» относятся меньшинства, которые *«в настоящее время не имеют государства, в котором они составляли бы большинство — государства, которое они могли бы буквально назвать «своим»»*. А «коренные народы» — *«это те, чьи традиционные земли оказались захвачены поселенцами, и которые затем силой или через договоры были инкорпорированы в [большие — Л.Н.] государства»* (Кимлика 2000, с. 249). Не существует четкой границы между коренными народами и безгосударственными нациями; однако различие заключается главным образом в том, что *«первые были в числе претендентов в процессе образования государств в Европе, но проиграли, в то время как последние были до недавнего времени изолированы от этого процесса и потому сохраняли архаичный уклад жизни на протяжении всего XX века»* (Кимлика 2000, с. 249–250). Подобное определение национальных меньшинств может быть применено и к российским титульным национальностям и коренным малочисленным народам с учетом амбивалентности их политического и культурного статуса, утвердившегося в СССР, и того обстоятельства, что эрозия и разрушение традиционного уклада жизни коренных малочисленных народов осуществлялось энергичной советской модернизацией в течение всего XX столетия.

Очевидно, что предложенный канадским ученым подход не вписывается в логику упомянутого выше призыва «забыть о нации». Ведущий российский этнолог В.А. Тишков открыто формулирует задачу отказа от принципа многонациональности (*«нация не может быть многонациональной»*) в пользу концепции изменчивой этничности и своеобразно трактуемого культурного многообразия (*«мультикультурны не только общества, но и его члены»*) (Тишков 2003, с. 248, 236). Концепция меньшинств выводится за рамки отечественной академической и политической повестки дня в связи с «крахом идеологии меньшинства». Защита миноритарных групп напрямую связывается с подпиткой сепаратизма, инициированием разрушительных конфликтов, радикализмом и агрессивностью меньшинств (Тишков 2003, с. 356). Столь однобокая и предвзятая оценка содержания и значения современного дискурса меньшинств и их групповых прав свидетельствует о выраженном неприятии мультикультуралистского будущего для России и приверженности идеалу «интеграции», сводящейся, в сущности, к унификации социального пространства культурных различий и формированию гомогенного политического и культурного единства. Следовательно, доминирующим типом политики в отношении российских меньшинств по умолчанию становится ассимиляция — типичная нивелирующая стратегия нациестроительства.

Если ассимиляция «своих других» в лице российских этнических меньшинств выглядит в перспективе задачей достижимой, то аккомодация растущего числа иммигрантских групп, отличительных с точки зрения языка и культуры (прежде всего не владеющих или слабо владеющих русским языком), оказывается сложной задачей в силу большей социокультурной дистанции между ними и принимающим обществом. Не случайно в начале 2000-х годов в связи с высокими темпами прироста числа мигрантов исследователи отметили «нарастание алармистских настроений» как в масс-медиа и административно-политических структурах, так и в академических кругах (Мукомель 2005). В этот период аккомодация мигрантов, иностранцев и прочих «чужих» мыслилась в рамках конкурентной модели межкультурного взаимодействия.

В настоящее время наблюдается эволюция в сторону более терпимого подхода к межгрупповому сосуществованию — «параллельной модели»,² характеризующейся однако стремлением дистанцироваться и изолироваться от «чужих» культурных практик (Цюрхер 1999). Этот вариант отличается равнодушием и безучастностью; опасен отсутствием какого-либо диалога между секторами общества; возможна скрытая кумуляция социальной напряженности и ее разрастание в открытый конфликт. Действительно, вопрос о социальных правах трудовых мигрантов и их будущей натурализации в общественном дискурсе практически не ставится, хотя, как показывают конкретно-социологические исследования, многие из приехавших планируют осесть в России. Статус российских национальных меньшинств и коренных малых народов отчасти так же тяготеет к «параллельному варианту», но на уровне федеральной политики встраивается в «ассимиляционную модель интеграции», нацеленную на формирование общероссийской национальной идентичности. Тем не менее большинство сторонников демократического плюрализма высказываются в пользу иной — мультикультуралистской — стратегии интеграции. В этом случае сохранение культурной отличительности обеспечивается на фоне поддержания межкультурного обмена, сохранения прежних и создания новых общих социальных институтов, гибридных в этнокультурном плане социальных практик. Демократическое «включение» и интеграция не обязательно должны сопровождаться этнокультурным нивелированием, напротив, реализация многокультурности, как и соблюдение прав и свобод личности, могут способствовать демократизации общества и ликвидации существующих форм социального неравенства и депривации.

Было бы ошибкой противопоставлять идеи демократии и развития культурного плюрализма. С. Бенхабиб, бескомпромиссный противник «мозаичного мультикультурализма», уточняет: «[...] демократическое инкорпорирование и сохранение преемственности культур могут и не быть взаимоисключающими. Если все же выбирать между ними, то я бы поставила распространение демократического участия выше сохранения культурных особенностей. Однако часто можно в какой-то мере одновременно получить и то, и другое» (Бенхабиб 2003, с. LIII). Одним словом, идея мультикультурализма не противоречит априори дискурсу демократии, как иногда считают российские ученые, она может быть встроена в концепцию демократического участия и демократизации российского общества.

III

Нельзя не отметить, что обсуждение вопросов мультикультурализма в России из года в год неуклонно расширяется, локализуясь пока, главным образом, в академическом сообществе. Концептуальный аппарат исследования многокультурности в России и общепринятая научная лексика осмысления межкультурного взаимодействия еще не оформились: термин «мультикультурализм» нередко используется просто как описательная характеристика культурно гетерогенных обществ. Спектр обозначенных позиций в отношении идеологии и политики мультикультурализма варьируется в очень широких пределах: от апологетических в русле дискурса «проекции» и «перевода» зарубежных подходов до резко критических прочтений. Именно критические оценки определяют сегодня содержание российской дискуссии о культурном многообразии. Последние сводят мультикультурализм исключительно к «параллельному» («фрагментарному») варианту культурного плюрализма и, как убеждены оппоненты, к неизбежному сценарию разобщения и дезинтеграции общества. Это подрывает идею мультикультурализма и ставит ее в один ряд с этнонационализмом и сепаратизмом, косвенно увязывает с якобы неизбежной сецессией. Подобная оценка явно искажает его ключевые принципы, среди которых главным является ориентация на демократическое «включение» и интеграцию, а не «геттоизацию» и создание новых социальных барьеров.

Несмотря на неизбежно возникающую дилемму между индивидуальными и коллективными правами и свободами, преобладающая часть сторонников мультикультурализма в мировой науке оценивают его исключительно в контексте дискурса либерализма как *«особую форму интегративной, либеральной идеологии, посредством которой полиэтничные, поликультурные национальные сообщества реализуют стратегии социального согласия и стабильности на принципах равноправного сосуществования различных форм культурной жизни»* (Куропятник 2000, с. 7). При таком оптимистичном подходе мультикультурализм наделяется, прежде всего, положительными либеральными свойствами и функциями за способность обеспечить реализацию долгое время несправедливо забытых коллективных прав и свобод (например, групповых интересов признания, идентичности, языка и культурного членства), поддерживать межкультурную толерантность и содействовать сохранению социального согласия за счет гармоничного взаимодействия этнокультурных групп и их интеграции в национальное сообщество. К несомненным достоинствам мультикультурализма можно отнести:

1. Сохранение и развитие существующего де-факто культурного плюрализма.
Дело не столько в том, что культурное многообразие является самостоятельной социальной ценностью, достойной бережного отношения, сколько в способности создать благоприятную неконфликтную социальную среду для решения актуальных национальных задач.
2. Признание и защита многообразных меньшинств, нередко исторически депривированных и находящихся на периферии социальной жизни.

Реальный шанс, предоставляемый мультикультурализмом, и одновременно его настойчивые требования позволяют углубить процесс демократизации в постсоветской России за счет создания новых гражданских институтов, инициированных в том числе многообразными группами меньшинства и создающих противовесы авторитарным действиям властей. Кроме того, восстановление социальной справедливости за счет устранения социальных практик исключения и негативной стереотипизации послужит оздоровлению морального климата как важной составляющей текущих социальных реформ.

3. Отказ от шовинизма, ксенофобии, этнических и религиозных предрассудков; воспитание уважения, терпимости и добрых взаимоотношений между группами и секторами общества.

Это особенно важно сегодня, когда в российском обществе заметно усилились крайне опасные тенденции этнического и религиозного размежевания, роста недоверия и подозрительности по отношению к «другим».

4. Ориентация прежде всего на «включение» и интеграцию, а не отделение или обособление.

Именно игнорирование этнокультурных особенностей и права на сохранение отличительной культурной идентичности и институтов меньшинств вносит раскол в сообщество и становится фактором размывания национального единства.

5. Плодотворные эффекты имеет мультикультурное образование, инкорпорирующее культуры меньшинств, наряду с доминирующей культурой, в учебники, учебные пособия, планы и программы.

В России уже давно в силу инерционного сохранения некоторых советских мультикультурных практик существует национально-региональный компонент в образовательных учебных планах, предполагающий фокусированное изучение национально-специфических страниц истории и литературы, языков народов РФ. Эти учебные формы следует не только сохранить, но, обновив, существенно расширить, т.к. в этом случае, по оценкам психологов и педагогов, обучение детей из групп меньшинства становится более эффективным, а школа перестает казаться чуждой и враждебной. «Мультикультуралистский вызов» в целом способствует обновлению и усовершенствованию учебных программ школ и вузов за счет их плюрализации и либерализации.

6. Легитимация целого ряда коллективных прав, которые прежде выводились за рамки либерального дискурса: интересы признания, идентичности, языка и культурного членства (Kymlicka 2001).

Это позволит по-новому, в духе начала XXI века истолковать традиционные либеральные ценности в контексте текущих российских реформ, а именно – заметно пополнить список демократических социальных ориентиров за счет включения в него требования обеспечения отношений недоминирования между группами, т.к. оно дополняет индивидуальные права человека. Кроме того, на широкое обсуждение будет вынесен вопрос о нейтральности «гражданской нации» по отношению к этнокультурным группам.

7. Мультикультурализм предполагает отказ от этноцентризма, лишаящего способности (даже специалистов-ученых и влиятельных политиков) смело и взвешенно, и вместе с тем правдиво и критически, оценить историю своей страны (республики, сообщества) и устойчивые социальные мифы о национальной безупречности, культурном верховенстве и державном превосходстве.

Способность отказаться от социальных иллюзий и повернуться лицом к решению накопившихся проблем не может не способствовать продвижению вперед по пути назревших реформ. В более широком плане мультикультурализм поощряет непредвзятое и открытое обсуждение неудобных или стыдливо умалчиваемых тем.

8. Наконец, существует прагматическая и утилитарная аргументация в пользу мультикультурализма.

Она состоит в том, что культурно чувствительная апелляция к интересам и потребностям этнических, религиозных и региональных групп является эффективным и прибыльным коммерческим и маркетинговым средством, позволяющим частным лицам и организациям извлекать дополнительные прибыли. Это, например, объясняет причины развития, в ряде случаев весьма стремительного, этнической рекламы, FM-радиовещания на языках этнических меньшинств и других рыночных практик без протекционистского вмешательства государства (Низамова 2005).

В целом многие из перечисленных выше достоинств мультикультурализма кажутся абсолютно явными и неоспоримыми, а поэтому, к сожалению, и не требующими защиты или дополнительного продвижения.

Либеральная формулировка негативных «уроков» мультикультурализма многоаспектна и включает комментирование как имеющих место теоретико-методологических изъянов мультикультурализма (например, присущих ему эссенциализма и субстантивизма, приверженности примордиалистским концепциям этничности), так и социально-политических следствий его воплощения в жизнь. Наиболее серьезными обвинениями являются:

1. создание «угрозы» национальной гармонии и единству;
2. преувеличенная этнизация социальных отношений и увековечивание культурных различий и границ через их институционализацию;
3. оспаривание либерального принципа приоритета прав индивида в пользу коллективных прав и интересов;
4. неспособность, наряду с этническим плюрализмом, признать и культурную гибридность и формирование космополитических или смешанных идентичностей (Levy 2000).

На наш взгляд, приветствуемое мультикультурализмом культурное многообразие само по себе нейтрально и не является непременно фактором какой бы то ни было угрозы или конфликта. Скорее существующее социально-экономическое неравенство и неравноправие культурных форм может стать источником нестабильности и социального напряжения. Кроме того, есть и реальные примеры

(например, Канады и даже постсоветской России), свидетельствующие о том, что принятие мультикультуралистских ориентиров (целенаправленное или интуитивное) позволило сохранить национальное единство. В первом случае — сдерживать возможную сецессию Квебека, а во втором — предотвратить повторение судьбы распавшегося СССР через подтверждение федеративного устройства новой России.

Этнизация социальных отношений в условиях мультикультурализма действительно возможна, но она в равной степени уязвима, как и напористая и настойчивая де-этнизация социальной жизни современной России, в которой этничности по тенденции выводятся из публичной сферы в область частного и семейного и деинституционализируются. Оптимальное и верное решение однако заключается не в выборе между поддержанием институционализированных практик этничности или их искоренением. К тому же никакого последовательного «выкорчевывания» этничности не может произойти и не происходит; на деле под видом объективности и нейтральности закрепляется асимметрия власти, выгодная культурно доминирующему большинству.³ В целом, для национального государства гораздо важнее уметь компетентно управлять среди прочих и теми социальными различиями и отношениями, которые устойчиво определяются в понятиях культуры, языка, религии, традиций и обычаев, т.е. категориях этнических. Институционализация этничности в условиях мультикультурализма может стать неблагоприятной, если из-под контроля будет упущена тенденция усиления «параллелизма» культур и не будут создаваться «зоны» взаимодействия и культурного обмена.

Интегративный мультикультурализм оспаривает либеральный принцип приоритета прав и свобод индивида во имя легитимации тех коллективных прав и интересов, которые подкрепляют и усиливают свободы личности, а не сворачивают их. Либеральный принцип индивидуальных прав и приоритет индивидуального членства в равноправном согражданстве нации остаются незыблемыми. В общем, речь идет о возможности усиления и расширения индивидуальных прав устранением группового неравенства, нахождении оптимального баланса между крайними полюсами «коммунитаризма» и «абстрактного универсализма», дальнейшей демократизации общества и реализации большей культурной свободы и свободы выражения своей личной и групповой идентичностей.

Серьезной преградой на пути нацистроительства и формирования «гражданской нации» является идея русского имперского национализма, то есть легитимации России как великой современной державы с культурно-доминирующим «центром» и большинством. «Имперскому национализму» присущи практики социального исключения и иерархизации, ксенофобия, неприкрытые расизм и шовинизм. От него исходит наибольшее сопротивление либеральным правам и свободам личности и концепции «горизонтального товарищества и братства» нации. Исключение мультикультуралистских ориентиров из современной политической повестки дня вряд ли будет способствовать утверждению либеральных свобод индивида. И напротив, противодействие имперскому национализму и этническому сепаратизму в современной России может быть более результативным, если проект гражданской нации и народного суверенитета будет усилен демокра-

тическим вариантом реализации коллективных прав и культурного плюрализма в стране, являющейся одновременно и многонациональной, и полиэтнической.

Мировой опыт следования по мультикультуралистскому пути убеждает в отсутствии некоей единой нормативной «формы» мультикультурализма; напротив, существует огромное количество национальных моделей аккомодации культурного плюрализма, отвечающих национально-специфическим вызовам и потребностям. Следовательно, и в России во главу угла формирования и реализации приемлемой модели мультикультурализма должны быть поставлены актуальные национальные цели и задачи: 1) управления исконной многонациональностью России в контексте развития подлинного федерализма, включающего, в том числе, системную реализацию практик многонационального федерализма; 2) содействия решению этнокультурных проблем многочисленных российских диаспор; 3) интеграции в общество ширящегося потока мигрантов и иммигрантов, легальной рабочей силы из-за рубежа; 4) создания благоприятного внутривнутриполитического базиса для защиты интересов «соотечественников» и русскоязычного населения за границами РФ в духе «национализма внешней исторической родины»; 5) противодействия распространению экстремизма, шовинизма, крайних проявлений национализма, расизма и нетерпимости, являющихся серьезной преградой на пути реализации национальных интересов, например, в области развития индустрии туризма, интернационализации российского образования и включения России в мировое образовательное пространство, укрепления международных позиций и престижа страны в мировом сообществе.

Примечания

¹ Автор разделяет позицию У. Кимлики, в соответствии с которой многонациональность есть результат добровольного или силового объединения в одно государство прежде самостоятельных и самоуправляемых сообществ с отличительной культурой. Полиэтничность же оказывается следствием иммиграции в страну иных в этнокультурном плане групп, имеющих свои национальные государства, от которых в современных условиях более не ожидают полной ассимиляции в принимающее общество в связи с признанием их прав на сохранение культурного и религиозного своеобразия. При этом многокультурность в обеих формах — многонациональности и полиэтничности — не является препятствием на пути к социальной и гражданской интеграции (Kymlicka 1995).

² Немецкий ученый К. Цюрхер различает три возможных варианта реализации межэтнического взаимодействия в поликультурном обществе: 1) конкурентный, 2) параллельный (другие исследователи часто называют его «фрагментарным» или «мозаичным» и т.п.), 3) интегративный (Цюрхер 2002).

³ Здесь также можно упомянуть, насколько тенденциозно в отечественном академическом дискурсе оцениваются этнический национализм и гражданский национализм. Первый выступает как якобы безоговорочно «плохой» или «зловещая атавистическая сила», а гражданский — как во всем «хороший», либеральный и будто бы нейтральный, с точки зрения спорящих интересов.

Библиография

- Kymlicka, W. (1995) *Multicultural Citizenship: A Liberal Theory of Minority Rights*. [S.l.]: Oxford University Press.
- Kymlicka, W. (2001) *Politics in the Vernacular: Nationalism, Multiculturalism and Citizenship*. [S.l.]: Oxford University Press.
- Levy, J.T. (2000) *The Multiculturalism of Fear*. [S.l.]: Oxford University Press.
- Алпатов В.М. (2000) *150 языков и политика: 1917–2000: Социолингвистические проблемы СССР и постсоветского пространства*. Москва: Институт востоковедения; Крафт+.
- Амельян Б., Полонская И. (2006) “Свадьба с приданым.” *Российская газета*, 23 июня.
- Андерсон Б. (2001) *Воображаемые сообщества: Размышления об истоках и распространении национализма*. Москва: КАНОН-Пресс-Ц; Кучково поле.
- Бенхабиб С. (2003) *Притязания культуры: Равенство и разнообразие в глобальную эру*. Москва: Логос.
- Брубейкер Р. (2000) “Мифы и заблуждения в изучении национализма.” *Ab Imperio. Теория и история национальностей и национализма в постсоветском пространстве*, № 1: 147–164; № 2: 247–268.
- Геллнер Э. (1991) *Нации и национализм*. Москва: Прогресс.
- Дробужева Л.М. (2005) “Завоевания демократии и этнонациональные проблемы России.” *Общественные науки и современность*, № 2: 16–28.
- Кимлика У. (2000) “Федерализм и сецессия: Восток и Запад.” *Ab Imperio. Теория и история национальностей и национализма в постсоветском пространстве*, № 3/4: 245–317.
- Кон Х. (2001) “Идея национализма.” *Ab Imperio. Теория и история национальностей и национализма в постсоветском пространстве*, № 3: 419–450.
- Куропятник А.И. (2000) *Мультикультурализм: проблемы социальной стабильности полиэтнических обществ*. Санкт-Петербург: Издательство Санкт-Петербургского университета.
- Миллер А.И. (2007) “Нация как рамка политической жизни.” *Pro et Contra. Журнал российской внутренней и внешней политики*, № 3: 6–20.
- Мукомель В. (2005) “Российские дискурсы о миграции.” *Вестник общественного мнения*, № 1: 48–57.
- Низамова Л.Р. (2005) “Идеология и политика мультикультурализма: потенциал, особенности и значение для России.” В кн.: А. Малашенко, ред. *Гражданское общество в многонациональных и поликонфессиональных регионах*. Москва: Гендальф. С. 9–30.
- Рамочная Конвенция о защите национальных меньшинств и пояснительный доклад: Русская версия* (1998) Страсбург: Совет Европы.
- Степанов В.В. (2006) “Сохранение и развитие культурного многообразия в России. Правовой аспект.” *Этнопанорама*, № 3/4: 31–35.
- Тишков В.А. (1998) “Забыть о нации. (Пост-националистическое понимание национализма).” *Вопросы философии*, № 9: 3–26.
- Тишков В.А. (2003) *Реквием по этносу: Исследования по социально-культурной антропологии*. Москва: Наука.
- Цюрхер К. (1999) “Мультикультурализм и этнополитический порядок в постсоветской России.” *Политические исследования*, № 6: 105–118.

Цюрхер К. (2002) “Звездные войны, постмодернизм и столкновение цивилизаций.” В кн.: В.С. Малахов, В.А. Тишков, ред. *Мультикультурализм и трансформация постсоветских обществ*. Москва: Институт этнологии и антропологии и Институт философии РАН. С. 61–79.

Статья получена 27. 06. 2008.

Summary

Lilia Nizamova

Ethnic Minorities in the Russian Federation, Nation-Building, and Multiculturalism

The concept of national minorities and politics of multiculturalism are not politically accepted in the Russian Federation, though, the country is a multinational and polyethnic one. The evaluations of the minority rights and the politics of recognition that are made by academics are controversial as well. The article presents an attempt to explain the growth of political centralization in Russia, strengthening of the distrust to federalism, and marginalization of minorities. The ambivalent character of the minorities' status in the Russian Federation is underlined. In terms of statistics, widely acknowledged quantitative definition of a minority could be applied to the majority of ethnic groups in present-day Russia each less than 4% of the population. However, due to the Soviet policy of self-determination, some of them have acquired their own political and territorial institutions within the federative structure, namely national Republics, Areas, and Districts. Existing collective rights to promote ethnic and cultural development have eliminated many of the features and practices of ethnic deprivation. The rights of small-numbered indigenous peoples and the 'title' ethnic groups are the most strongly protected in contemporary Russia, though, at the present moment, they are powerfully challenged by the current process of nation-building. Specific conditions, the content, and contradictions of the Russian nation-building are revealed. They are shaped by the rise of Russian 'nationalizing' ethnic nationalism, and patriotism, on the one hand, and intensification of transnational economic, political, and cultural interactions, growing minorities' claims of recognition and their international legitimation, on the other hand. The one-sided estimations of the effects of the Soviet institutionalized ethnicity and the concept of 'culturally neutral civic nation' are critically analyzed. Significance of multicultural values and practices for the Russian Federation is argued. International experience of cultural pluralism persuades that there is no single normative form of multiculturalism that could be borrowed or imported. On the contrary, the variety of national models of cultural diversity accommodation exists to satisfy the solution of the most urgent and specific social problems and tasks. Integrative multiculturalism creates favourable conditions for the acculturation of minority and immigrant groups, and, generally, for the development of democratic reforms.

Kopsavilkums

Lilija Nizamova

Etniskās minoritātes Krievijas Federācijā, nacionālā valstiskuma veidošana un multikulturālisms

Krievijas Federācijā nacionālo minoritāšu jēdziens un multikulturālisma politika politiski nav pieņemami, kaut arī valsts ir daudznacionāla un polietniska. Strīdīgi ir arī zinātnieku spriedumi par minoritāšu tiesībām un šo tiesību atzīšanu. Šajā rakstā autore mēģina izskaidrot politiskās centralizācijas pieaugumu Krievijā, kas pastiprina neuzticību federācijai un minoritāšu marginalizāciju. Tiek uzsvērts, ka Krievijas Federācijā minoritātem pēc būtības ir divējāds statuss. No statistikas viedokļa raugoties un izmantojot vispāratzīto minoritāšu kvantitatīvo definīciju, par minoritātem var uzskatīt vairākumu no mūsdienu Krievijas etniskajām grupām; katras no šīm grupām skaits ir mazāks par 4% no Krievijas iedzīvotāju kopskaita. Tomēr pateicoties padomju pašnoteikšanās politikai, dažas minoritātes ieguva savus administratīvi teritoriālos veidojumus federatīvās struktūras ietvaros: nacionālās republikas, novadus un apgabalus. Esošās kolektīvās tiesības, kuras veicina etnisko un kultūras attīstību, novērsa daudzas etniskās deprivācijas izpausmes. Mazo pamattautu un etnisko grupu tiesības mūsdienu Krievijā ir aizsargātas, lai gan pašlaik šīs tiesības ir zem jautājuma nacionālā valstiskuma veidošanas dēļ. Rakstā atspoguļoti krievu nacionālā valstiskuma veidošanas konkrēti apstākļi, saturs un pretrunas. No vienas puses, tie ir saistīti ar krievu "nacionalizējošo" etnisko nacionālismu un patriotismu, no otras puses – ar starpnacionālās ekonomiskās, politiskās un kultūras mijiedarbības intensifikāciju, pieaugošajām minoritāšu prasībām par to atzīšanu un starptautisko leģitīmāciju. Rakstā tiek kritiski analizēti institucionālās etniskās piederības un jēdziena "kultūrneitrāla pilsoniskā nācija" vienpusīgie novērtējumi, kā arī tiek akcentēta multikulturālo vērtību nepieciešamība Krievijas Federācijā. Kultūras plurālisma starptautiskā pieredze pārlicina, ka nav vienotas normatīvas multikulturālisma formas, kuru varētu pārņemt vai importēt. Gluži otrādi – pastāv ļoti daudzveidīgi nacionālie modeļi, kas saistīti ar pielāgošanos kultūras daudzveidībai, lai risinātu vissvarīgākās sociālās problēmas un uzdevumus. Integrējošais multikulturālisms rada labvēlīgus apstākļus minoritāšu un imigrantu kultūras līmeņa paaugstināšanai, kā arī demokrātisko reformu attīstībai kopumā.

SOCIĀLĀ PSIHOLOĢIJA

Māra Vidnere, Aina Nucho

THE TRAUMA OF EXILE AND HOW A GROUP OF LATVIANS IN THE USA COPE WITH IT

The paper describes the findings of a study done in 1998 to examine the attitudes and living conditions of a group of Latvians residing on the East Coast of the USA. A six pages questionnaire was distributed to the Latvians attending various programs at Latvian Lutheran churches in Florida, Maryland, Delaware, and Pennsylvania. A total of 159 usable responses were received. The study took place 54 years after the respondents had left Latvia, and some 49 years after the majority of them had arrived in the USA. It has to be kept in mind, therefore, that the respondents, in this study, represent the younger portion of the Latvians who went into exile due to the genocidal policies of the Soviets. The experiences and reactions to the exile of the older segment of Latvians can only be surmised.

Key words: trauma of exile, native country, sense of identity, coping with exile.

Hundreds of thousands of Latvians went into exile to escape the genocidal policies of the Soviet Union when it had occupied their country during and after Second World War. It has been estimated that about one quarter of the population of Latvia perished during the fifty plus years of Soviet domination, between 1940 and 1991 (Vidnere 1997). A similar fate befell Estonians, Lithuanians, Ukrainians, Armenians and many other small nations of the Soviet Union. The exact number of people killed or imprisoned and deported to Siberia and the Far East is not known as the authorities of the former Soviet Union, understandably, are not willing to make these figures available.

Latvians are now scattered all over the free world, mainly in the United States, Canada, Australia, Germany, and Sweden.

This paper describes the findings of a study done in 1998 to examine the attitudes and living conditions of a group of Latvians residing on the East Coast of the USA. A six pages questionnaire was distributed to the Latvians attending various programs at Latvian Lutheran churches in Florida, Maryland, Delaware, and Pennsylvania. A total of 159 usable responses were received. This represents about a 20% return rate which, although low, is acceptable for a mailed questionnaire.

The study took place 54 years after the respondents had left Latvia, and some 49 years after the majority of them had arrived in the USA. Those, who were elderly or in their late adulthood when they were leaving their native country in 1944, were either in their late nineties or no longer alive at the time of the study. Therefore, it has to be kept in mind that the respondents in this study represent the younger portion of the Latvians who went into exile due to the genocidal policies of the Soviets. The experiences and reactions to the exile of the older segment of Latvians can only be surmised.

Findings

Demographics

There were 64 men (40%) and 95 women (60%) in the sample. At the time of the study, most of the respondents had retired (87%). 8% were partially retired, and 5% were still working. Considering the respondents ages when leaving Latvia in 1944, this is not surprising. Only 20% of the respondents had been 31 or older when they left Latvia. Children or people in their early teens made a similar percentage. The rest of the respondents were between the ages of 16 and 30 (60%) when they were leaving their native country. Five of the respondents failed to answer the question about their ages.

Table 1

Age when leaving Latvia

Age	Number	%
8–15	30	19.5
16–19	33	21.5
20–23	31	20.1
24–30	29	18.8
31–...	31	20.1
Total	154	100

Source: study conducted in 1998 (n=159).

More than half of the respondents (55%) were married. 33% were widowed, 72% – divorced, and 5% were single. A majority of the respondents married only once, but about quarter of them had 2 or 3 marriages. The loss of a spouse due to the war was reported by 5% of the respondents.

The socio-economic level was considered very good by 8% of the respondents (yearly income 100,000\$ or more). A good socio-economic level was reported by 43% (50,000–99,000\$), average (30,000–49,000\$) by 40%, and low (below 30,000\$) by 9% of the respondents.

Table 2

Annual income in 1998

Category	Number	%
Very good (>100,000\$)	13	8
Good (50–99,000\$)	69	43
Average (30–49,000\$)	62	40
Low (<30,000\$)	15	9
Total	159	100

Source: study conducted in 1998 (n=159).

A majority of the respondents (96%) own their own homes or apartments. 2% of the respondents live with their children and only 1% reside in nursing homes.

Most of the respondents rate their health as good (46%) or satisfactory (48%). Only 6% consider their health as poor.

Concerning transportation, 80% of the respondents are able to drive their own cars, 10% use public transportation, and 9% state that their friends provide transportation for them. Only one person states that it is difficult to get out at his/her residence. When asked to rate their mood, 26% consider themselves as optimistic, 68% rate their mood as average, while 6% admit that they are pessimistic. This may be a euphemism for depression.

As it is customary among Latvians, families are rather small. Most of the respondents (51%) have one or two children, and only 24% report that they have 3 or more children, while 25% have no children.

Table 3

Children

Category	Number	%
None	39	25
1–2	79	51
>3	37	24
Total	155	100

Source: study conducted in 1998 (n=159).

More than half (61%) of the respondents have grandchildren, but only 11% have great grandchildren. The implications of these facts will be considered later in this research.

Table 4

Progeny

Category	Grandchildren, n/%	Great grandchildren, n/%
None	62/39%	141/89%
Some	97/61%	18/11%
Total	159/100%	159/100%

Source: study conducted in 1998 (n=159).

Reasons for leaving Latvia

Fear for one's life, political repression, and material losses were the main reasons that prompted the respondents to go into exile. Before leaving the country, 77% reported feeling a great sense of insecurity, 72% mentioned a feeling of helplessness, 61% pointed out the material hardships during the Soviet occupation, 60% were fearful of being arrested and deported to Siberia, 59% feared for their lives, 56% mentioned a feeling of horror.

During the first period of Soviet occupation of Latvia (1940), 69% of the respondents had a member of their families or a close friend arrested and deported to Siberia. During the Soviet occupation, 23% of the respondents had a family member or a close friend shot dead. Other traumas mentioned were that a family member or a close friend were arrested and interrogated, or disappeared without any warning.

The suffering brought about by the Soviet domination was described by 71% of the respondents, but only 45% of the respondents described similar traumas they had experienced during the German occupation (1941–1944). The majority of the respondents (75%) had their farms, businesses or other property confiscated by the Soviets, but only 28% of the respondents suffered similar losses during the German occupation. Among the hardships experienced during the German occupation, the respondents mentioned the scarcity of food and consumer goods and a fact that they were not admitted to the higher educational institutions, unless they performed the so called “*Arbeits Dienst*”, i.e., they had worked in a factory or on a farm for one year, before they could start their academic studies. During the German occupation, 83% had a family member or a close friend drafted into the army. Most of these individuals perished in the fierce fighting between the Germans and the Soviets during the final phases of the war.

What was it like to leave one's native country?

About a quarter (23%) of the respondents did not answer the question about their state of mind when leaving their native country. It seems that still in 1998, when the information for this study was collected, a considerable portion of the respondents found it too painful to recall what it had been like for them, some 54 years earlier.

Of those who did respond to this question, 27% stated that they had thought that they would be able to return soon, after the end of the war. They thought it was going to be just a matter of some months before they would be back home. Others mentioned a sense of helplessness, hopelessness, sadness upon leaving their relatives, a sense of uncertainty about the future, and concerns regarding the dangers of the heavy bombing in Germany.

Some 3% of the respondents said that they had not felt anything being in a hurry to save their lives, and had had no time to think or feel anything. But some 2% said that they had had no fear and that they had been looking forward to see a new country. These respondents may have been those who were still children and who had parents to shoulder the difficult decisions about leaving their native country. To some of them, fleeing in the face of the advancing Soviet army, despite the many hardships, may have seemed like an adventure.

Years in refugee camps in Germany

The respondents' hopes about their rapid return to the native country were not realized. Before the end of the war, as the Soviet armed forces had advanced from the East, they had to flee a second time and leave behind whatever they had managed to take with them from home. They were now in danger of being arrested, sent back to Latvia and treated as the enemies of the Soviet regime.

Those who managed to flee the advancing Soviet army, and/or had settled in the western part of Germany, spent the next five or six years in refugee camps in Germany. Before the refugee camps were organized by the Allied Forces, they endured the dangers of the heavy bombing of Germany. When the war ended, they witnessed the mounting tensions between the Allied Forces and the Soviets, which, eventually, led to the Berlin Blockade and the Air Lift. The prevailing feeling was that the Third World War could break out any day. At the same time, the ideology perpetuated by Latvian journalists and community leaders was that it was the duty of Latvians to remain in the refugee camps in Germany, so as to be on the conscience of the great powers, or else those powers would do nothing to free Latvia from the Soviet occupation. Nevertheless, by 1949, many Latvians had started to seek the ways to emigrate to Canada, Australia, and the United States.

Early years in the USA

The first to leave the refugee camps in Germany were able bodied, young men. They were able to secure employment and were granted visas, first to Canada or Australia, and, eventually, to the USA. Their elderly family members had to remain in the refugee camps. Those who had young children and/or elderly in their families had to wait longer to secure visas for the USA.

The emigration to the USA was facilitated mainly by the various church organizations. Inasmuch as the majority of Latvians were Lutheran, they received aid mostly through the Lutheran World Federation. The help was provided by the members of various American Lutheran churches who sent affidavits guaranteeing the refugees a place to live and the possibility of employment. Soon those, who had entered the USA earlier, were also able to provide affidavits for their friends and relatives still in the refugee camps in Germany. By 1952, most Latvians had left the refugee camps in Germany, except those who, sadly, had contracted TB or some other serious illness due to the hardships and the lack of food endured during the war years.

The early years in the USA were particularly difficult for the adults who had attained professional standing in their native country. They lacked the proficiency in the English language and could not obtain the necessary credentials to continue work in their chosen professions. Some of the younger adults, eventually, managed to acquire the necessary credentials as they gradually became fluent in English. But the elderly had to work as unskilled labourers for the rest of their lives. Their only consolation was that their children would become proficient in English and many of these children were able to win scholarships to prestigious institutions of higher learning. Thus their lives were professionally and financially secure. The implications of their seemingly successful adaptation to the conditions in the USA will be considered later in this paper.

Sense of identity

One way the respondents seemed to maintain their sense of Latvian identity was through membership and participation in various Latvian organizations. Some 80%

of them were the members of a Latvian Lutheran church. The members of the American Latvian Association represented 68% of the respondents in this study. A membership in a student corporation was reported by 11% of the respondents. Only 6% did not hold membership in any Latvian organization, while 26% of the respondents belonged to one Latvian organization and, in most instances, it was the Latvian congregation. Some 28% belonged to two organizations, 30% reported their membership in three organizations, and 10% were the members of 4 or more Latvian organizations.

Table 5

Membership in Latvian organizations

Category	%
None	6
1	26
2	28
3	30
>4	10

Source: study conducted in 1998 (n=159).

Another way of maintaining a sense of Latvian identity appeared to be contacts with Latvia. Trips back to Latvia, naturally, increased considerably after Latvia regained its independence in 1991. Only 13% of the respondents have not been back to Latvia between 1971 and 1998.

Table 6

Trips to Latvia

Category	%
None	13
1-2	26
3-4	25
5-6	18
>6	18

Source: study conducted in 1998 (n=159).

One or two trips back to Latvia had been made by 26% of the respondents, 25% had made 3 or 4 trips, 18% reported 5 or 6 trips back to Latvia, and another 18% had made 7 or more trips back to Latvia. Those, who have not visited Latvia between 1971 and 1998 (n=18 or 13%), gave health state as the reason (35%) for not having made the trip, 10% stated that they could not make the trip due to financial considerations; while 55% reported that they have no desire to make a trip to Latvia. Two reasons were cited for not wanting to visit Latvia. First, they had no close relatives in Latvia. Second, Latvia now is not the kind of place as it was when they left it (Vidnere and Nucho 2002). The differences between the current Latvia and the one the respondents left behind will be discussed later in this paper.

It is of some interest to note that in the 1960s, when Latvia was still occupied by the Soviets, only 17% of the respondents did not have any contact with people in Latvia, while 83% did maintain a contact with Latvia, either by letters or by sending packages of clothing or food to their friends and relatives there. At the same time in Latvia, many people of younger age did try to avoid contacts with their relatives abroad as this would have endangered their professional standing with the Soviet authorities and even resulted in their arrest and deportation to Siberia.

In the response to the question where the respondents considered their real home was, 86% said their real home was in the USA, while 14% still considered their real home to be in Latvia. The frequency of feeling that one’s real home is in Latvia is independent of the respondent’s level of income.

When asked to what extent the respondents still feel like Latvians, 26% (n=41) said that they felt 100% like Latvians, 41% (n=65) stated they considered themselves 51–99% as Latvians, 5% (n=7) put themselves in the 1–49% category, while 6% (n=9) stated that they were 0% Latvians. Only two people in the sample failed to respond to this question.

Table 7

Feeling like a Latvian

Category	n	%
100%	41	26
51–99%	65	41
50%	37	22
1–49%	7	5
0%	9	6
Total	159	100

Source: study conducted in 1998 (n=159).

An overwhelming majority of the respondents had a Latvian spouse (94%), only 6% stated that their spouse was not a Latvian. The great majority of the children of the respondents speak Latvian very well (39%) or well (41%). 13% of the children of the respondents are able to speak Latvian “to some extent”, but 7% speak no Latvian at all.

When asked where they would want to be buried, 23% of the respondents stated that they would want to be buried in Latvia, while the remaining 77% wished to be buried in the USA. The respondents who had grandchildren and great grandchildren were, particularly, emphatic that they wanted to be buried in the USA. The question about the eventual place of burial was not answered by 12% (n=18) of the sample.

The possibility of returning to Latvia to live

The majority of the respondents in 1998 stated that they still felt a longing for their native country. While 69% still longed for their native country, 23% said that they had such longing earlier, and 8% stated that they did not long for Latvia.

This appears to be a difficult question as 31 % (n=41) of the residents did not answer it.

Nevertheless, regardless of the longing for their native country, 78% of the respondents stated that they had no desire to relocate to live in Latvia. Only 22% (n=35) would consider returning to live permanently in Latvia. This question was not answered by 22% (n=35) of the sample.

The main reason for the individuals not wanting to return to live in Latvia were family considerations and the political conditions in Latvia. When this question was posed to the respondents, Latvia was not yet a member of NATO, nor of the European Community. Many feared that the newly regained independence of Latvia might be short-lived and Latvia might be invaded again by the Russians. Other reasons cited for not wanting to return to live in Latvia were the political corruption and the lack of adequate medical care. Many respondents stated that they did not want to leave their children, grandchildren, and great grandchildren behind in the USA, as well as the graves of their parents who had died in the USA. Still others cited the harsh climate in Latvia, their advanced age, and the lack of relatives in Latvia.

Discussion

The study reported here presents information about the attitudes and living conditions of a relatively small segment of Latvians living on the East Coast of the USA. The information was drawn from a convenience sample, not a random sample, and therefore the findings can not be generalized to the entire Latvian population in the USA.

As it has been pointed out above, the study was done 54 years after the respondents had left their native country to escape the genocidal policies of the Soviets who had occupied Latvia. It is some 49 years since the respondents had moved to the USA. Those who were elderly or in their late stages of adulthood, when they went into exile were no longer alive when this study was done. It should be noted that in all likelihood, the experiences of the older segment of people in exile were more traumatic than those of the younger persons. The older people, by and large, had more to lose than the younger ones by way of prestige and social networks. Moreover, it was more difficult for them to re-establish themselves and to learn a new language and new customs. In all likelihood, they have never reached the same socioeconomic level that they had left behind.

The respondents of this study have achieved a remarkably good socioeconomic level. Their marriages appear to be stable and the divorce rate is surprisingly low. The absence of great grandchildren is a cause for concern. It means that Latvians, as is the case with many other European nations, now are in danger of eventual extinction.

Although only a small percentage of the respondents have married a spouse who is not a Latvian (6%) and only 7% of their children speak no Latvian, there is a considerable gap between the respondents and their grandchildren. By and large, the younger people prefer to speak English, rather than Latvian, and thus estrangement develops between them and their grandparents. Still, when considering the possibility

of returning to Latvia to live, the respondents cite as one of the reasons why they would not relocate to Latvia is the fact that they want to remain near their children and grandchildren. It seems that the conditions of the exile do extract an emotional price, and that life in a different culture creates an emotional distance between the older and the younger generation.

The pain of exile was evident where certain questions were not answered by participants in this study, as indicated above. Also when a searching question which might awaken emotional pain was asked, it was often handled by denial, e.g., "*I was too busy to think or feel anything...*" An indication of the extent of the trauma of exile may be also the very fact that it took some 50 years before the authors of the current study could find the motivation, the time, and the funds to design and conduct this study.

The participants in the current study report good physical health, and they seem to lead satisfying, successful lives. It needs to be kept in mind that this is just a small segment of all the Latvians in the USA. We do not know how many have succumbed to mental illness, drug-abuse or suicide. One respondent reports that in a college one Latvian, out of three on scholarships, committed suicide. Apparently she could not reconcile herself to the fact that her seemingly successful career as a concert pianist, she had started prior to leaving Latvia, could not be continued to the same extent in the USA.

Very little is known about Latvians in the USA, apart from some novels and some autobiographical accounts (Bastjānis-Krasts 2001; Nesaule 1995; Ritmans 2003). To date, no full scale, comprehensive, systematic study of Latvians in the USA has been done. It is of the utmost importance to gather information about this segment of recent history that is largely unknown to the Western community of scholars before the pool of potential respondents disappears due to old age and death.

Exile is a world-wide phenomenon, and it has existed throughout human history. According to the Judeo-Christian tradition, human history itself began with exile when Adam and Eve were expelled from Paradise. The ancient Greeks and Romans used exile as an alternative to the death penalty. Throughout human history there have been waves of exiles in different parts of the world, and there are no indications that this phenomenon is about to disappear (Tabori 1972). In the 20th century, the Soviets continued the practices of the former rulers of Russia by sending politically undesirable persons to Siberia. The Latvians now in the USA escaped the possibility of being sent to certain death in Siberia, but, nevertheless, they had to pay a high price for their freedom. They left behind familiar surroundings, customs, culture, language, friends, relatives, property, security, hope, and the graves of emotionally significant people. They endured physical danger and many hardships. It is gratifying to know that at least a portion of Latvians, who went into exile, managed to endure extensive losses and many difficulties. But even for them, the exile appears to be somewhat like an amputation: one learns to function and go on living with prosthesis but it can never quite replace the missing limb. The wound remains.

References

- Bastjānis-Krasts, I. (2001) *Pašvēsture: Bēgļu gaitas un trimda Amerikā* [Refugee Years and Exile in America]. Rīga: Likteņstāsti.
- Nesaule, A. (1995) *A Woman in Amber: Healing the Trauma of War and Exile*. New York: Soho Press.
- Ritmanis, I. (2003) *Dzīves drumstalas* [The Crumbs of Life]. [S.l.]: Author Self-Published.
- Tabori, P. (1972) *The Anatomy of Exile: A Semantic and Historical Study*. London: Harrap.
- Vidnere, M. (1997) *Ar asarām tas nav pierādāms... Represēto cilvēku pārdzīvojumumu pieredze Sibīrijā* [Tears Do Not Prove It: Experiences of Latvians Deported to Siberia]. Rīga: Latvian University Press.
- Vidnere, M. and A. Nucho (2002) "Characteristics of Adult Survivors of Childhood Deportations to Siberia by the Soviet Regime from Latvia." *Educational Psychology*, vol. 5, no. 1 (10): 80–85.

Received June 21, 2008.

Резюме

Мара Виднере, Айна Озолиня Нухо

Травма потери Родины, и как латыши в США это пережили

Сотни тысяч латышей отправились в изгнание, чтобы спастись от геноцида в Советском Союзе. Точное число убитых, арестованных и высланных в Сибирь не известно. В настоящее время латыши рассеяны по всему миру; многие проживают в США, Канаде, Австралии, Англии, Германии и Швеции.

В настоящей статье представлены результаты исследования, проведенного в 1998 году. В ходе него были изучены условия жизни и мнения латышей, проживающих на восточном побережье США. Шестистраничные анкеты были распределены среди латышей, которые участвовали в различных программах лютеранской церкви во Флориде, Мэриленде, Делавэре и Пенсильвании. Всего было получено 159 ответов (примерно 20% от общего количества анкет, что является сравнительно небольшим числом, хотя и приемлемым для опросов по почте). Исследование проводилось спустя почти 50 лет после того, как респонденты покинули Латвию. Те же, кто в 1944 году были пожилыми людьми или людьми среднего возраста, во время исследования стали почти девяностолетними; большинство их уже не было среди живых. Поэтому данное исследование отражает мнения более молодого поколения латышей, эмигрировавших из Латвии.

В опросе приняли участие 64 мужчины и 95 женщин. Во время проведения опроса большинство респондентов были пенсионерами (87%). Частично на пенсии были 8%, а работали – только 5% респондентов. Только 20% респондентов были старше 31 года, когда они покинули Латвию; 20% были детьми или подростками; возраст остальных респондентов (60%) был от 16 до 30 лет. 5 респондентов не ответили на вопрос о своем возрасте. Более половины респондентов состояли в браке (55%).

В ходе опроса получена также информация о социальном статусе и годовых доходах латышей в США. Оценивая уровень своего благосостояния, 8% респондентов заявили, что уровень их благосостояния очень высокий; хорошим свой социально-экономический уровень считали 43%, средним – 40% и низким – 9% респондентов. Большинство респондентов (96%) проживало в своей квартире или доме; 2% – у своих детей; и лишь 1% –

in pensionātos. Majoritāte respondentu vērtēja savu veselību kā labāku (46%) vai apmierinošu (48%). 80% respondentu bija mašīnas, 10% izmantoja sabiedrisko transportu, un 9% izmantoja draugu palīdzību, lai atrisinātu transporta problēmas. Tikai viens respondents ziņoja, ka atstāt māju – viņam tā ir liela problēma. Vērtējot savu psiholoģisko stāvokli, 26% respondentu uzskatīja sevi par optimistu; 68% savu stāvokli vērtēja kā vidēju; 6% uzskatīja sevi par pesimistu.

Ģimenes respondentu salīdzinājumā ir mazākas. Majoritāte respondentu (51%) bija ar 1–2 bērniem; 24% – ar trīs vai vairāk bērniem, un šajā grupā 25% respondentu bija bezbērni. Pētījumā tika izpētīti iemesli emigrācijai, kā arī attiecība starp respondentu un mūsdienu Latviju un iespēja atgriezties dzimtenē.

Rezultāti, kas iegūti pētījumā, ļauj secināt, ka izceļotāju pieredze ir ilgstoša emocionāla trauma, kas saistīta ar atdalīšanos no tuviem un tuviem. Traumas pieredze ir būtiska aspekta daļa, kas ietekmē viņu dzīvi. Neskatoties uz to, ka latvieši emigrācijā mēģināja saglabāt savas nacionālās tradīcijas, viss šis process elementāriem kultūras aspektiem nākamajām paaudzēm uzņemas ārvalstīs nevar būt veiksmīgs.

Kopsavilkums

Māra Vidnere, Aina Ozoliņa Nuho

Dzimtenes zaudējuma trauma, un kā latvieši ASV to pārdzīvojuši

Šis pētījums ir par latviešu sievietēm, kas izceļoja no Padomju Savienības ģenocīda. Precīzs skaits cilvēku, kas tika nogalināti, apcietināti un izsūtīti uz Sibīriju un Tālajiem Austrumiem, nav zināms. Latvieši tagad ir izkaisīti pa visu pasauli, galvenokārt ASV, Kanādā, Austrālijā, Anglijā, Vācijā un Zviedrijā.

Šis darbs apraksta pētījumu, kas veikts 1998. gadā, lai noteiktu attieksmi un dzīves apstākļus grupai latviešu, kas apmetušies ASV austrumu krastā. Sešu lappušu anketa tika izdalīta latviešiem, kas apmeklēja dažādas programmas latviešu luterāņu baznīcās Florīdā, Merilendā, Delavērā un Pensilvānijā. Kopumā tika saņemtas 159 derīgas anketas (aptuveni 20% no izdalītajām anketām, kas ir samērā mazs skaits, taču pieņemams aptaujai pa pastu). Pētījums tika veikts vairāk kā 50 gadus pēc tam, kad respondenti bija pametuši Latviju. Tie, kuri 1944. gadā bija gados veci vai jau tuvu pusmūža nogalei, šis izpēti laiks bija gandrīz deviņdesmit gadus veci vai arī vairs nebija dzīvi. Tādējādi šis pētījums atspoguļo jaunākās latviešu paaudzes viedokļus, kas devās trimdā.

Aptaujā piedalījās 64 vīrieši un 95 sievietes. Izpēti laikā lielākā daļa respondentu bija aizgājuši pensijā (87%). Daļēji aizgājuši pensijā bija 8%, un tikai 5% respondentu vēl joprojām strādāja. Tikai 20% respondentu vecums bija virs 31 gada, kad viņi pameta Latviju. 20% respondentu bija bērni vai agrīna pusaudžu vecumā. Pārējie respondenti bija vecuma robežās no 16 līdz 30 gadiem (60%), kad pameta savu dzimto zemi. Pieci respondenti neatbildēja uz jautājumu par savu vecumu. Vairāk nekā puse no aptaujātajiem bija precējušies (55%).

Aptaujas rezultāti atspoguļo arī ārzemju latviešu sociālo statusu un gada ienākumus. Novērtējot savu labklājības līmeni, ļoti labu sociāli ekonomisko līmeni atzīmēja 8% respondentu; labu sociāli ekonomisko līmeni bija atzīmējuši 43%, vidēju – 40% un zemu – 9% respondentu. Lielākajai daļai aptaujāto (96%) pieder savs dzīvoklis vai māja; 2% respondentu dzīvo pie saviem bērniem, un tikai 1% uzturas pensionātos. Liela daļa vērtē savu veselības stāvokli kā labu (46%) vai apmierinošu (48%). 80% respondentu pieder savas mašīnas, 10%

lieto sabiedrisko transportu, bet 9% izmanto savus draugus kā šī pakalpojuma sniedzējus. Tikai viena persona uzskata, ka tas ir liels apgrūtinājums tikt ārā no savas mājas. Novērtējot savas psiholoģiskās izjūtas, 26% respondentu pieskaitīja sevi optimistiem, 68% savu garastāvokli vērtēja kā vidēju, 6% atzina, ka bija pesimistiski noskaņoti.

Kā tas ir ierasts latviešiem, ģimenes ir samērā mazas. Lielai daļai aptaujāto (51%) ir viens vai divi bērni, 24% – trīs un vairāk bērnu, kamēr 25% vispār nav bērnu. Pētījumā apkopoti arī iemesli, kāpēc tika pamesta Latvija, kā arī respondentu attieksme pret mūsdienu Latviju, iespēju atgriezties Latvijā, vai vēlmi uzturēt sakarus ar Dzimteni.

Iegūtie dati ļauj secināt, ka ārzemju latviešu Dzimtenes zaudējums ir ilgstoša personības emocionālā trauma, kas saistīta ar nošķirtību, izolētību no radniekiem un piederīgajiem, ko izraisījuši ārējie sociālie apstākļi. Dzimtenes zaudējuma pārdzīvojums ir būtisks savas etniskās identitātes apzināšanā visā dzīves ceļa gājumā. Lai gan ārzemju latvieši ir centušies uzturēt etniskās tradīcijas, tomēr kultūras elementu nodošana nākamajai paaudzei svešatnē nevar būt veiksmīga.

EKONOMIKA

Jānis Eglītis

GLOBALIE REITINGI UN DAUGAVPILS UNIVERSITĀTES FAKTORS REĢIONA ATTĪSTĪBĀ

Globālie indeksi un reitingi arvien biežāk parādās gan zinātniskos, gan populārzinātniskos rakstos un gūst praktisku pielietojumu. Valstu ekonomiskās attīstības un atsevišķu nozaru analītisks izvērtējums dod iespēju izstrādāt efektīvāku ekonomisko un sociālo politiku gan valsts, gan reģiona līmenī. Augstskolām ir būtiska loma ne tikai zināšanu veidošanas, bet arī reģiona konkurētspējas paaugstināšanas un ekonomikas attīstības jomā. Daugavpils Universitātes darbības rezultāti Latgales reģionā aktualizē jautājumu par ciešāku sasaisti ar uzņēmējdarbību un darba tirgu.

Atslēgas vārdi: globālais, reģionālais, reitings, inovācijas, attīstība, universitātes misija.

Pasaulē arvien vairāk tiek veikti autoritatīvi un visaptveroši pētījumi, kas indeksu un reitingu veidā raksturo dažādus pasaules valstu ekonomiskos un sociālos rādītājus. Analizējot šo reitingu un indeksu dinamiku un detalizētāk iepazīstoties ar to izstrādes metodiku, iespējams salīdzinoši izvērtēt Latvijas valsts ekonomiskās problēmas, līdzšinējo darbību efektivitāti un perspektīvā plānot ekonomisko un sociālo politiku gan valsts, gan reģiona līmenī. Viens no būtiskākajiem zināšanu (cilvēkkapitāla un sociālā kapitāla) veidošanas institūtiem ir augstskola. Taču ne mazāk svarīga ir šo zināšanu inovatīva pielietošana uzņēmējdarbībā.

Valsts makroekonomisko un mikroekonomisko stāvokli var analizēt globālā līmenī, izvērtējot valsts kopējo konkurētspēju, ekonomiskās attīstības tendences un ekonomiku virzošos spēkus salīdzinājumā ar citām valstīm. Taču ne mazāk svarīga ir valsts reģionālā attīstība un to ietekmējošo faktoru izvērtējums. Viens no būtiskākajiem reģiona ekonomiskās attīstības faktoriem ir reģionālo augstskolu potenciāla izmantošana. Kāda ir Daugavpils Universitātes (DU) loma Latgales reģiona ekonomikā un kādas korekcijas līdzšinējā darbībā ir nepieciešamas, lai DU zinātniskais potenciāls tiktu realizēts izmērāmos ekonomiskos rādītājos?

Globālais līmenis – zināšanu konkurētspēja

Tradicionāli ekonomikā ar indeksu saprot kāda rādītāja izmaiņas laika periodā; visbiežāk lietotie ir iekšzemes kopprodukta un patēriņa cenu indeksi. Indekss šī raksta kontekstā ir komplekss rādītājs, kas aprēķināts, pamatojoties uz atlasītu vienkāršu vai kompleksu rādītāju matemātisku kompilāciju. Reitings tradicionāli ir kādu objektu (skola, banka, valūta, joma, valsts) ranžēšanas kārtība atkarībā no kāda parametra, rādītāja vai indeksa lieluma (šāda kārtas numura apzīmēšanai lieto terminu “rangs”).

Taču starptautiskas finanšu institūcijas izmanto reitingu, lai kvalitatīvi raksturotu kādu objektu (visbiežāk valsts finanšu sistēmu, bankas, valūtas). Pētījumu (indeksu, reitingu un rangu sastādīšana) zinātniskā un praktiskā nozīme ir atkarīga no vairākiem faktoriem:

1. Pētījumu publicējošās organizācijas autoritāte.

Rakstā aplūkoti respektablu starptautisku organizāciju (Pasaules Banka, ANO, Pasaules ekonomikas forums) pētījumi, kuri realizēti jau vairākus gadus un tiek arvien uzlaboti. Tomēr autoritāte nebūt nav garants pētījuma rezultātu kvalitātei.

2. Pētījuma metodoloģija.

No zinātniskā viedokļa ir liels izaicinājums mēģināt ar vienu skaitli (indeksu, reitingu) raksturot kādu objektu (ja vien tas nav skalārs). Protams, kā jau iepriekš minēts, šis viens skaitlis tiek kompilēts un, lai pilnībā izprastu galarezultātu, tā objektivitāti un praktisko lietderību, ir rūpīgi jāizvērtē viss kompilācijas process. Tādējādi gandrīz visu pētījumu metodoloģijas izpēte ir *per se* nozīmīga.

3. Datu un rezultātu objektivitāte.

Pētījumos izmantotos datus visbiežāk iegūst no aptaujām un statistikas datu bāzēm, taču tiek izmantoti arī ekspertu vērtējumi, masu mediju materiāli un citi pētījumi. Vienīgā iebilde par statistikas datiem ir to apkopošanas termiņš, jo var gadīties, ka pētījuma publicēšanas brīdī situācija ir ievērojami atšķirīga no pētījumā atspoguļotās. Uzmanīgi ir vērtējami aptauju rezultāti, īpaši starptautiskos pētījumos, kad respondentiem (gan vispārīgi iedzīvotājiem, gan nozaru speciālistiem) dažādās valstīs ir teorētiski jāanalizē gan respondenta mītnes valstī, gan citās valstīs notiekošie procesi, tādējādi rezultāts ir neizbēgami subjektīvs. Mazākā mērā tas būtu attiecināms uz ekspertu vērtējumu, cerot, ka eksperts *a priori* pārzina visu vai vismaz lielu pētāmā objekta daļu. Atsevišķu pētījumu sastādītāji patur sev tiesības kādu īpašu apsvērumu dēļ atkāpties no kompilācijas algoritma un *ad hoc* ieviest savas korekcijas. Tādējādi būtu korekti visiem rezultātiem norādīt statistiskās kļūdas robežas (kas diemžēl tiek darīts salīdzinoši reti), un reizēm būtu lietderīgi nevis rangu saraksti, kuros nenozīmīgas ranga parametra atšķirības var radīt lielas ranga atšķirības, bet gan rangu grupas, starp kurām atšķirības ir metodoloģiski un statistiski nozīmīgas. Bieži vien vairākos pētījumos ir atsauces uz kādu citu pētījumu un, īpaši gadījumos, kad šī cita pētījuma pamatā ir subjektīvi un dažādi interpretējami dati, subjektivitātes faktors tiek ievērojamā mērā multiplicēts.

4. Datu apjoms un proporcijas.

Starptautisko pētījumu rezultātus var raksturot divējādi: no ārpolitiskā (starptautiskā) un iekšpolitiskā viedokļa. Neapšaubāmi pētījumiem ir plaša starptautiska publicitāte. Augsti rādītāji veido valsts, institūcijas, nozares vai kāda cita objekta pozitīvo tēlu, palielina zīmolu vērtību, paaugstina attiecīgo institūciju un personu autoritāti. Piemēram, pēc vairākkārtējiem labiem rādītājiem Ekonomiskās sadarbības un attīstības organizācijas veiktajos izglītības pētījumos Somija ir kļuvusi par sinonīmu kvalitatīvai izglītībai, uz Somiju brauc mācīties citu valstu šīs nozares speciālisti un politiķi. Augsti rādītāji rada papildus interesi un drošības izjūtu investoriem, kas nozīmē papildus iespējas ekonomikas attīstībā un izaugsmē. “*Starptautiskie pētījumi esot ļoti*

nozīmīgi ārvalstu investoru vidū, jo “tie ļauj mums samērīties ar citām valstīm”, norāda Ārvalstu investoru padomes valdes priekšsēdētājs Andris Lauciņš (Dreijere, Zālīte-Kļaviņa 2008).

Pētījumu detalizētāka analīze ir nozīmīga valsts un nozaru politikas veidotājiem – nacionālajiem parlamentiem un valdībai, jo tā ir papildus neatkarīgs un relatīvi objektīvs analīzes instruments, kas parāda *staus quo*, ļauj identificēt problēmas, analizēt dinamiku, izvērtēt darbības efektivitāti, izvirzīt mērķus un plānot tālāko rīcības stratēģiju un taktiku. Protams, šie pētījumi ir arī politiķu savstarpējo cīņu lauks.

Nozīmīgākie starptautiskie pētījumi, kuros iekļauti Latvijas dati, apkopoti 1. tabulā.

1. tabula

Starptautisko pētījumu apkopojums

Pētījuma nosaukums	Organizācija
VISPĀRĪGIE	
Tautas attīstības indekss (Human Development Index)	ANO
Dzīves kvalitātes indekss (Worldwide Quality-of-Life Index)	The Economist
Dzīves kvalitātes indekss (Quality of Life)	International Living
Laimīgās planētas indekss (Happy Planet Index)	The New Economics Foundation
Globalizācijas indekss (Index of Globalization)	KOF Swiss Economic Institute
EKONOMISKIE	
Zināšanu ekonomikas indekss (Knowledge Economy Index)	Pasaules Banka (PB)
Biznesa vides novērtējums (Doing Business)	PB
Globālās konkurētspējas indekss (Global Competitiveness Index)	Pasaules ekonomikas forums (PEF)
Biznesa konkurētspējas indekss (Business Competitiveness Index)	PEF
Lisabonas stratēģijas īstenošanas monitorings (The Lisbon Review)	PEF
Ekonomiskās brīvības indekss (Index of Economical Freedom)	The Heritage Foundation
Valūtu novērtējuma reitingi	Standard & Poor's
Centrālo banku novērtējumu reitingi	Standard & Poor's
Valūtu novērtējuma reitingi	Fitchs
NOZARU	
Loģistikas izpildes indekss (The Logistics Performance Index)	PB
Tūrisma un ceļojumu konkurētspējas indekss (Travel & Tourism Competitiveness Index)	PEF
Tīkla gatavības indekss (Network Readiness Index)	PEF
e-gatavības rangs (e-Readiness Rankings)	The Economist
ZINĀŠANU	
Zināšanu indekss (Knowledge Index)	PB
Skolēnu prasmju pētījumi	OECD

1. tabulas turpinājumu skat. 62. lpp.

1. tabulas turpinājums

POLITISKIE	
Globālais brīvības indekss (Index of Freedom)	Freedom House
Preses brīvības indekss (Freedom of the Press)	Freedom House
Korupcijas uztveres indekss (Corruption Perceptions Index)	Amnesty International
Globālais miera indekss (Global Peace Index)	Vision of Humanity
Demokrātijas indekss (Economist Intelligence Unit Democracy Index)	The Economist
SOCIĀLIE	
Migrantu integrācijas politikas indeksi (Migrant Integration Policy Index)	British Council
Nabadzības indeksi (Poverty Index)	ANO
Dzimumu attīstības indekss (Gender Related Development Index)	ANO
Dzimumu iespēju indekss (Gender Empowerment Measure)	ANO
VIDES	
Vides indekss (Environmental Performance Index)	Yale University

Avots: autora apkopojums.

Baltijas valstu astoņpadsmit 1. tabulā minēto pētījumu rezultātu rangū (kur tas iespējams) apkopojums redzams 2. tabulā. Protams, tas nav īsti korekti no zinātniskā viedokļa un būtu riskanti šādā veidā salīdzināt, piemēram, Latviju un Laosu, taču tā kā Baltijas valstis gandrīz vienlaicīgi ir iekļautas šajos pētījumos, kopējā tendence ir samērā skaidra – Igaunija ir apmēram desmit pozīcijas priekšā Latvijai un Lietuvai, kuru rezultāts savukārt ir apmēram vienāds. Šo starpību nevar izskaidrot ar IKP atšķirībām vien. Igaunija uzrāda ievērojami labākus rezultātus pētījumos, kuros pārsvarā ir dažāda veida aptaujas.

2. tabula

Baltijas valstis starptautiskajos pētījumos

Valsts	Vidējais rangs*	Augstākais rangs	Zemākais rangs
Igaunija	28	12	68
Latvija	39	8	66
Lietuva	37	20	63

* 18 no iepriekšminētajiem vispārīgajiem, ekonomiskajiem un nozaru indeksiem.

Avots: autora apkopojums.

Zināšanu novērtējums

No iepriekš aplūkotajiem pētījumiem tikai divi tiešā veidā saistāmi ar izglītību un zināšanām. OECD pētījumi parasti attiecas uz skolas līmeni, savukārt, analizējot reģionālās attīstības problēmas, svarīgāks ir augstākās izglītības līmenis.

Lai vecinātu izpratni par zināšanu ekonomiku, novērtētu valstu gatavību tai, identificētu problēmas, kā arī noteiktu rīcības stratēģiju, Pasaules Banka (PB) izveidoja zināšanu novērtēšanas metodiku (*Knowledge Assessment Methodology*, KAM). Metodikā apkopoti 83 statistiski un kvalitatīvi rādītāji apmēram 140 pasaules valstīs (jaunākajā, 2007. gada pētījumā), lai vērtētu valsts pozīcijas četros zināšanu ekonomikas sektoros: ekonomikā, izglītībā, inovācijās, informāciju un komunikāciju tehnoloģijās (IKT). Metodikā izmanto statistikas datus, PB un citu organizāciju pētījumu un aptauju rezultātus. Izmantojot KAM, sastāda zināšanu ekonomikas indeksu (ZEI), ko veido četri apakšindeksi (ekonomikā, izglītībā, inovācijās, IKT) un zināšanu indeksu (ZI), ko veido trīs apakšindeksi (izglītībā, inovācijās, IKT). Rezultātā parādās attiecīgo sektoru skaitliskais vērtējums – indekss (maksimālā vērtība ir 10 punkti), kā arī valsts rangs (sk. 3. tabulu).

3. tabula

ZEI un ZI 2007. gada PB pētījumā

Rangs	Delta ar 1995. gada pētījumu	Valsts	ZEI	ZI	Apakšindeksi			
					Ekonomiskais režīms	Inovācijas	Izglītība	IKT
1	+8	Zviedrija	9,26	9,49	8,59	9,72	8,98	9,76
25	0	Igaunija	8,07	8,07	8,07	7,42	8,29	8,49
31	+12	Lietuva	7,49	7,51	7,45	6,43	8,30	7,79
33	+19	Latvija	7,37	7,41	7,26	6,44	8,35	7,45
35	+3	Polija	7,24	7,29	7,07	6,89	8,11	6,87
47	+8	Krievija	5,94	6,92	2,99	6,92	7,66	6,19
51	+6	Ukraina	5,58	5,88	4,67	5,78	7,54	4,32
61	+8	Baltkrievija	5,33	6,60	1,49	5,32	7,85	6,64

Avots: Knowledge Economy Index 2008.

No Baltijas valstīm pārliecinoša līdere ir Igaunija, taču vislielākais kāpums rangu sarakstā ir tieši Latvijai. 4. tabulā redzams dažu Baltijas valstu apakšindeksu veidojošo rādītāju salīdzinājums. Šos rādītāju avotus var iedalīt divās grupās: statistikas dati un aptauju rezultāti (izcelti ar trekno šriftu). Kā redzams Igaunijai gandrīz visi rādītāji ir nedaudz labāki nekā Latvijai un Lietuvai. Aptaujas rezultātā iegūtais augstskolu un uzņēmumu sadarbības novērtējums Igaunijai ir ievērojami augstāks nekā kaimiņvalstīm, un šī tendence ir līdzīga arī citos rādītājos, kuri atspoguļo aptauju rezultātus.

4. tabula

Baltijas valstu inovāciju apakšindeksa veidojošo rādītāju salīdzinājums

Rādītāji	Igaunija	Latvija	Lietuva
ĀTI iekļūde valstī % no IKP, 2000–05	9,47	5,86	5,56
Dabaszinātņu un inženierzinātņu studenti (%), 2006	5,11	1,06	6,81
R&D pētnieki uz miljons iedzīvotājiem, 2006	7,44	5,67	7,11
R&D izdevumi kā % no IKP, 2006	6,60	4,64	5,98
Universitāšu un uzņēmumu pētnieciskā sadarbība, 2007	7,82	5,97	6,21
Zinātnisko, tehnisko žurnālu raksti uz miljons iedz., 2005	8,13	6,62	7,48
Riska kapitāla pieejamība, 2007	8,15	6,53	6,53
Patenti (USPTO) uz miljons iedzīvotājiem, vidēji 2002–2006	7,64	6,50	6,93
Augsto tehnoloģiju eksporta % rūpniecībā, 2005	7,98	4,88	5,04
Privātā sektora R&D izdevumi, 2007	7,34	5,81	6,37
Uzņēmumu spēja ieviest tehnoloģijas, 2007	8,31	5,08	6,61
Pievienotā vērtība eksportā, 2007	5,61	5,28	8,13
Vidusskolu apmeklējums, 2006	8,27	7,89	8,20
Augstskolu apmeklējums, 2006	8,65	9,13	9,21
Interneta pieejamība skolās, 2007	9,68	7,42	7,58
Valsts izdevumi izglītībai % no GDP, 2006	6,18	6,18	5,82
8. klases skolēnu sasniegumi matemātikā, 2003	8,37	7,35	6,12
8. klases skolēnu sasniegumi dabaszinībās, 2003	9,18	5,71	6,53
Dabaszinību un matemātikas izglītības kvalitāte, 2007	8,39	6,94	8,87
Menedžmenta izglītības kvalitāte, 2007	7,66	6,94	6,45
Telefoni uz 1000 iedzīvotājiem, 2005	8,43	7,21	9,21
Mobilie telefoni uz 1000 iedzīvotājiem, 2005	9,43	7,43	9,93
Datori uz 1000 iedzīvotājiem, 2005	8,48	7,27	6,74
Starptautiskā interneta joslas platums (biti uz personu), 2005	8,75	7,50	8,01
Interneta lietotāji uz 1000 iedzīvotājiem, 2005	8,79	8,07	7,64
Maksa par internetu (USD mēnesī), 2005	7,93	6,93	9,43
e-valdības pakalpojumu pieejamība, 2006	10,00	3,83	7,48
Interneta lietošana biznesā, 2006	9,83	7,20	7,63

Avots: Knowledge Economy Index 2008.

Kopējo Baltijas valstu salīdzinājumu vislabāk ilustrē cita pētījuma rezultāti. Pasaules ekonomikas foruma pētnieki ir izstrādājuši ideju par galvenajiem ekonomikas virzītājspēkiem. Latvija un Lietuva ierindotas to valstu grupā, kuru galvenais virzītājspēks ir investīcijas, savukārt Igaunija ir kvalitatīvi augstākā grupā, kuru ekonomiku virza unikālas vērtības – inovācijas un biznesa izcilība (sk. 1. attēlu).

1. attēls

Ekonomikas attīstības faktori

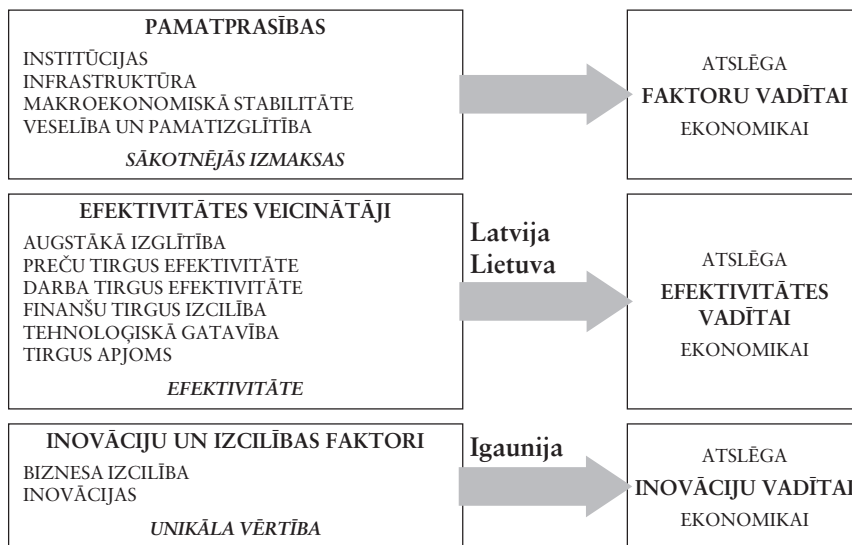

Avots: The Global Competitiveness Report 2007–2008.

Tādējādi, salīdzinot Baltijas valstis, jākonstatē:

1. Gandrīz visos pētījumos Igaunijas rādītāji, īpaši par valsts pārvaldes efektivitāti, ir augstāki.
2. Zināšanu indeksa apakškomponentēs Igaunijai rādītāji ir ievērojami labāki nekā Latvijai gadījumos, kad dati ir iegūti aptauju rezultātā.
3. Latvijas progress salīdzinājumā ar citām Baltijas valstīm ZI rangā ir vislielākais pēdējo divpadsmit gadu laikā.

Reģionālais līmenis – zināšanu atdeve

Līdzsvarota valsts reģionu attīstība ir ikvienas valsts sociāli ekonomisks uzdevums. Praksē sastopams tikai viens valsts līdzsvarotas attīstības rādītājs – valsts galvenā reģiona (parasti galvaspilsētas un tās aglomerācijas) īpatsvars valsts iekšzemes kopproduktā (*OECD Territorial Outlook* 2001). Rīgā 2005. gadā saražoja 57,3% no valsts IKP, Pierīgā – 11,1% (*Ziņojums par tautsaimniecības..* 2008), šie 68,4% ir viens no augstākajiem rādītājiem ES. IKP uz vienu iedzīvotāju Latgales reģionā ir zemākais starp pārējiem reģioniem (Kurzeme, Vidzeme un Zemgale), un šai atpalicībai ir tendence arvien pieaugt. Detalizēti neiedziļinoties šo atšķirību cēloņos, aplūkosim vienu no galvenajiem nodokļiem, kas raksturo reģiona pašvaldību ekonomisko stāvokli – iedzīvotāju ienākuma nodokli (IIN). Saskaņā ar LR “Likumu par iedzīvotāju ienākuma nodokli” 75% no visu pašvaldībā reģistrēto gan publiskajā, gan privātajā sektorā nodarbināto iedzīvotāju ienākuma nodokļa iemaksām nonāk pašvaldības budžetā un

veido to ienākumu galveno komponenti. Tādējādi privātā sektora IIN apjoms un īpatsvars netieši raksturo privātā sektora biznesa kvalitāti attiecīgajā pašvaldībā. Lai nodrošinātu visas pašvaldības ar minimālo nepieciešamo finanšu daudzumu, valsts likumdošanā paredzēts finanšu izlīdzināšanas mehānisms – pašvaldību izlīdzināšanas fonds (PIF), kura darbību reglamentē LR likums “Par pašvaldību finanšu izlīdzināšanu” (1998). PIF ir trīs veidu pašvaldības: donori (atdod daļu IIN PIF), receptoru (saņem līdzekļus no PIF), kā arī pašvaldības, kuras iztiek no pašu IIN.

5. tabula

Pašvaldību izlīdzināšanas fonds valsts nozīmes pilsētās un rajonu centru pašvaldībās 2007. gadā (Ls)

Pašvaldība	Receptoru	Donori
Rīga		46 515 519
Daugavpils	392 105	
Jelgava		1 765 730
Jūrmala		3 280 972
Liepāja		
Rēzekne		
Ventspils		1 478 517
Valmiera*		1 525 260
Aizkraukles novads		517 906
Alūksne		20 124
Balvi		
Bauska		220 707
Cēsis		546 651
Dobele		475 531
Gulbene		13 459
Jēkabpils		
Krāslavas novads	194 829	
Kuldīga		
Limbaži		251 174
Ludza		
Madona		98 457
Ogres novads		1 754 747
Preiļu novads		
Saldus		74 013
Talsi		235 693
Tukums		237 930
Valka		28 655

* saskaņā ar ATR projektiem valsts nozīmes pilsēta.

Avots: Valsts kases mājas lapa 2008.

Kā redzams 5. tabulā, valsts nozīmes pilsētu un rajona centru pašvaldību grupā lielākie donori PIF ir citu reģionu pašvaldības, bet vienīgie receptori ir Latgales reģiona pašvaldības – Krāslavas novads un Daugavpils pilsēta. Daugavpils, Liepāja un Rēzekne ir pilsētas, kurās darbojas reģionālās augstskolas, Daugavpili un Rēzekni ir vairākas ekonomikas, dabaszinātņu un inženierzinātņu programmas, tomēr tas neatspoguļojas IIN struktūrā. Vēl vairāk – universitātes pilsēta Daugavpils saņem līdzekļus no PIF.

Valsts reģionālās attīstības aģentūra 2007. gadā veica pētījumu Latvijas pašvaldībās par inovāciju ieviešanu. Kā redzams, Latgales pašvaldību darbinieki ir viskritiskākie vērtējumā par savu pašvaldību uzņēmumu inovatīvās darbības līmeni (sk. 2. attēlu). Jāņem vērā, ka šis var būt subjektīvs spriedums, jo ne visi pašvaldību darbinieki pārzina citu pašvaldību uzņēmumus, un arī izpratne par inovācijām var būt subjektīvi atšķirīga.

2. attēls

Atbilde uz jautājumu “Kā Jūs vērtējat inovatīvās darbības līmeni uzņēmumos Jūsu pašvaldības teritorijā?”, 2007. gadā, %

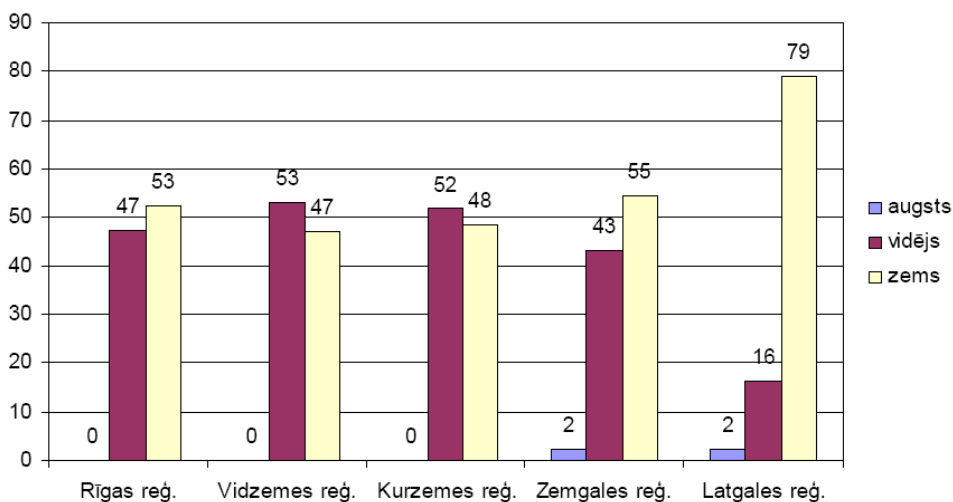

Avots: Valsts reģionālās attīstības aģentūras 2007. gadā veiktā pētījuma dati.
Sk.: *Pašvaldību aptaujas.. 2007.*

Kā galvenos priekšnosacījumus jauno tehnoloģiju ieviešanai pašvaldību darbinieki min finanšu resursus un profesionālus cilvēkresursus (3. attēls). Latgales reģionā kā galvenais priekšnosacījums minēti profesionāli cilvēkresursi. Ņemot vērā iepriekšminēto par inovatīvās darbības līmeni Latgales reģiona uzņēmumos, var netieši secināt, ka divas reģionā esošās augstskolas pilnībā neatrisina profesionālu cilvēkresursu jautājumu. Tam var būt dažādi cēloņi, tomēr rodas jautājums par augstskolu attiecīgo studiju programmu orientāciju uz inovatīva biznesa uzņēmējdarbību.

3. attēls

Atbilde uz jautājumu “Kādi, Jūsaprāt, ir galvenie priekšnosacījumi jaunu tehnoloģiju ieviešanai uzņēmumos?”, 2007. gadā, priekšlikumu skaits

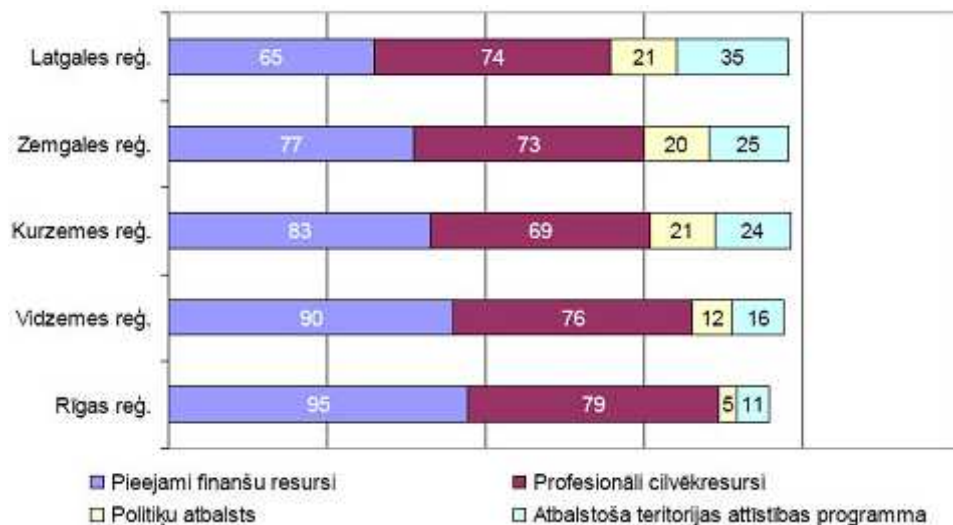

Avots: Valsts reģionālās attīstības aģentūras 2007. gadā veiktā pētījuma dati.
Sk.: *Pašvaldību aptaujas.. 2007.*

Zīmīgi, ka Latgales un Zemgales reģionā (abos reģionos ir zemākais IKP uz vienu iedzīvotāju) kā nozīmīgi jauno tehnoloģiju ieviešanas faktori minēti teritorijas attīstības programmas un politiku atbalsts, kam nav tiešas ietekmes uz uzņēmējdarbību, savukārt Rīgā un Vidzemē nozīmīgāka ir finanšu resursu pieejamība.

Anketas sastādītāji jautājuma “Kurām organizācijām būtu jābūt galvenajām inovāciju sekmēšanā?” piedāvātajos atbilžu variantos nav minējuši augstskolas (iespējams, tā ir anketas sastādītāju nepilnība), respondenti gan varēja norādīt citus atbildes variantus, tomēr šie citi neidentificētie gadījumi veido tikai dažus procentus no kopējā atbilžu skaita. Tas parāda, ka augstskolas pašvaldības darbinieku vērtējumā nav uzskatāmas par inovatīva biznesa veicinātājām.

Kādi faktori ietekmē reģiona konkurētspēju? M.E. Portera (*Porter*) ASV konkurētspējas reģionālo pētījumu secinājumi ir šādi:

- labklājība tiek radīta nevis mantota;
- augstāks inovāciju līmenis rada augstāku labklājības līmeni;
- produktivitāte nav atkarīga no tā, kuras nozares konkurē, bet gan no tā, kā tās konkurē;
- spēcīgi un konkurētspējīgi klasteri ir reģiona produktivitātes dzinējspēks;
- katrs reģions veido īpašu pieeju, kas balstās uz unikāliem aktīviem un relatīvajām stiprajām pusēm.

Gandrīz katrs no M.E. Portera norādītajiem faktoriem lielā mērā atkarīgs no reģiona cilvēku un sociālā kapitāla, savukārt tieši reģionālās augstskolas lielā mērā veido šo kapitālu.

Tādējādi Latgalē – reģionā, kurā ir divas augstskolas:

1. ir viszemākais saražotais IKP uz iedzīvotāju salīdzinājumā ar citiem valsts reģioniem;
2. universitātes pilsēta saņem dotācijas no PIF;
3. Latgales pašvaldību darbinieki, norādot uz zemo inovatīvās darbības līmeni uzņēmumos, kā galveno priekšnoteikumu inovāciju ieviešanai min profesionālus cilvēkresursus;
4. pašvaldību darbinieki neredz augstskolu un Latgales reģiona attīstības aģentūras lomu inovāciju veidošanā.

Universitātes līmenis – zināšanu radīšana un pārnese

Universitāšu galvenie stratēģiskie dokumenti ir attīstības stratēģijas vai koncepcijas, tomēr katrai universitātei ir formulēta sava misija. Salīdzināšanai tiek piedāvātas šādu universitāšu misijas:

- **Daugavpils Universitātes** misija ir nodrošināt augstas kvalitātes studijas un mūsdienīgu līmenim atbilstošu zinātnisko pētniecību, veidojot intelektuālo bāzi Latgales reģiona harmoniskai attīstībai (DU attīstības koncepcija, 2001–2010).
- **Latvijas Universitāte** apvieno daudzveidīgu pētniecību, studijas un inovatīvu darbību, lai sniegtu starptautiski atzītu augstāko izglītību, attīstītu zinātni, koptu latviešu valodu un kultūru, stiprinātu dažādu kultūru sakaru tradīcijas (LU attīstības stratēģija 2008).
- **Viļņas Universitātes** misija ir radīt, uzkrāt un izplatīt zināšanas, nodrošinot autentiskas universitātes kultūras kontinuitāti, kurā vecas tradīcijas un jaunas idejas bagātina viena otru (Vilnius University Home Page 2008).
- **Kembridžas Universitātes misija** ir piedāvāt sabiedrībai izglītību, mācīšanos un pētniecību augstākajā starptautiskās izcilības līmenī (The University's Mission.. 2008).

Kā redzams, misijas ir ļoti vispārīgas, tās atšķiras niansēs, tāpēc nozīmīgs ir citu stratēģisko dokumentu saturs, kurš parasti atšķiras apjoma un detalizācijas pakāpes ziņā. Īpaši neiedziļinoties niansēs, DU attīstības koncepcijā (2001.–2010. gadam) saikne ar biznesu (uzņēmējdarbību) minēta ievērojami retāk nekā pēc nozīmes līdzīgā Latvijas Universitātes attīstības stratēģijā. Arī Kembridžas universitātes misijas detalizētākā izklāstā par attiecībām ar sabiedrību minēts, ka “*tās ir inovatīvu partnerattiecību ar biznesu .. un veselības aprūpi iespējas*” (The University's Mission.. 2008).

Inovatīvs bizness ir ne tikai tas, kur ražo inovatīvu (jaunu) produkciju vai sniedz inovatīvus (jaunus) pakalpojumus, bet arī tas, kur tradicionāla produkcija vai pakalpojumi tiek ražoti (sniegti) inovatīvā veidā. Ņemot vērā, ka ir jāizstrādā jauna DU attīstības koncepcija, tajā ir jāatrod atbildes uz vairākiem jautājumiem:

1. Cik lielā mērā DU izglītība ir atbilstoša šodienas biznesa vajadzībām, un cik tā ir atbilstoša rītdienas biznesa vajadzībām?

2. Cik lielā mērā DU studijas un pētniecība ir saistīta ar biznesu jomās, kur tas ir iespējams? Cik lielā mērā šo sasaisti var raksturot kā inovatīvu?
3. Kāds ir DU pētījumu komercializācijas līmenis?
4. Cik nozīmīgs Latvijas Investīciju un attīstības aģentūras partneris ir DU?
5. Cik nozīmīgs biznesa partneris ir DU:
 - tehnoloģiju pārnesē,
 - jaunu produktu un pakalpojumu izstrādē,
 - biznesa konsultācijās,
 - kvalitātes vadībā?

Tie ir galvenie jautājumi, kas prasa tālāku izpēti un rīcību.

Bibliogrāfija

Dreijere, V., Zālīte-Kļaviņa, Z. (2008) "Sliktāk nekā Urugvajā, labāk nekā Madagaskarā." *FOKUSS*, 17. janvāris. http://www.vdiena.lv/lat/politics/focus/fokuss_sliktaak_nekaa_urugvajaa_labaak_nekaa_madagaskaraa (2008. 10. 05).

"DU attīstības koncepcija (2001–2010)." <http://www.dau.lv/post/modules.php?op=modload&name=Sections&file=index&req=viewarticle&artid=88> (2008. 10. 05).

"The Global Competitiveness Report 2007–2008. World Economic Forum 2007." <http://www.gcr.weforum.org> (2008. 10. 05).

"Knowledge Economy Index." http://info.worldbank.org/etools/kam2/KAM_page5.asp (2008. 10. 05).

"LU attīstības stratēģija." <http://www.lu.lv/dokumenti/resursi/attistibas-strategija.doc> (2008. 10. 05).

OECD Territorial Outlook (2001) Paris: OECD, 2001.

"Par pašvaldību finansu izlīdzināšanu" (1998) *Vēstnesis*, 72, 1998. 03. 18 (*Ziņotājs*, 8, 1998. 04. 16.)

Pašvaldību aptaujas "Inovācija Latvijas pašvaldībās" (2007) Rīga: VRAA. http://www.vraa.gov.lv/uploads/petnieciba/petijumi/Inovācijas_aptaujas_rezultat.pdf (2008. 10. 05).

"The University's Mission and Core Values." <http://www.admin.cam.ac.uk/univ/mission.html> (2008. 10. 05).

"Valsts kases mājas lapa." http://www.kase.gov.lv/uploaded_files/Pasvaldibam/2007_janv_dec.xls (2008. 10. 05).

"Vilnius University Home Page." http://www.vu.lt/en/welcome/misson_vision/ (2008. 10. 05).
Ziņojums par tautsaimniecības attīstību: 2007. gada decembris (2008) Rīga: Ekonomikas ministrija.

Iesniegts 2008. 27. 06.

Summary

Jānis Eglītis

Global Ratings and Daugavpils University Factor in Regional Development

Global ratings and indices are more frequently to be analyzed in scientific and popular scientific articles; at the same time they are used in practice. Analytical estimation of economic development of a country and separate sectors of national economy enables elaboration of more effective socio-economic policy, both at the national level and at the regional one. Higher educational institutions are important not only for acquiring new knowledge, but they are essential for the increase of competitiveness of regions. The outcome of Daugavpils University activity in Latgale actualizes more close relations with the labour market and entrepreneurship.

Besides, it is possible to conclude that innovative business cannot be limited to new goods production or new services offer. New products should be manufactured and new services should be offered in an innovative form. Accordingly, Daugavpils University should work out a new development strategy, which must give an answer to a number of questions:

1. To what extent does the education given by Daugavpils University meet the requirements of today's and tomorrow's business?
2. To what extent are the studies and the research work at Daugavpils University related to business in the spheres where such a relation is possible? To what extent can this relation be regarded as an innovative one?
3. To what extent are the investigations held at Daugavpils University commercialized?
4. To what extent is Daugavpils University a significant partner of Investment and Development Agency of Latvia?
5. Is Daugavpils University an important business partner
 - in distribution of new technologies,
 - in new products and services elaboration,
 - in holding consultations for entrepreneurs,
 - and in the improvement of management quality?

Резюме

Янис Эглитис

Глобальные рейтинги и фактор Даугавпилского университета в развитии региона

Глобальные рейтинги и индексы все чаще анализируются в научных и научно-популярных статьях, а также находят практическое применение. Аналитическая оценка экономического развития страны и отдельных отраслей национальной экономики дает возможность разработать более эффективную социально-экономическую политику, как на национальном, так и на региональном уровне. Важная роль высших учебных заведений заключается не только в создании новых знаний, но и в повышении конкурентоспособности регионов. Результаты деятельности Даугавпилского университета в Латгалии актуализируют более тесную связь с рынком труда и предпринимательством.

При этом можно сделать вывод, что инновативный бизнес не может ограничиваться производством новой продукции или предоставлением новых услуг. Новая продукция должна производиться и новые услуги должны предоставляться в новаторской форме. Соответственно, должна быть разработана новая стратегия развития Даугавпилского университета, в которой необходимо дать ответ на ряд вопросов:

1. Насколько образование, которое дает Даугавпилский университет, отвечает сегодняшним и завтрашним потребностям бизнеса?
2. Насколько тесно учеба и исследовательская деятельность в Даугавпилском университете связана с бизнесом в областях, где эта связь возможна? Насколько эту связь можно считать инновативной?
3. Какова степень коммерциализации исследований, проводимых в Даугавпилском университете?
4. Насколько значимым партнером Латвийской агентуры инвестиций и развития является Даугавпилский университет?
5. Является ли Даугавпилский университет важным партнером для бизнеса
 - в распространении (переносе) новых технологий,
 - в разработке новых продуктов и услуг,
 - в предоставлении консультаций для предпринимателей,
 - в повышении качества управления?

JAUNO ZINĀTNIĒKU PUBLIKĀCIJAS

Anna Palma

STUDENTU IZGLĪTĪBAS KVALITĀTES VADĪBA ATSEVIŠĶA STUDIJU KURSA IETVAROS

Aizvien pieaugošais studējošo skaits mūsu valstī izvirza papildus prasības izglītības kvalitātei, lai tā nodrošinātu atbilstību Boloņas procesā noteiktajām vadlīnijām un apmierinātu studentu kā studiju procesa subjektu. Jau E. Demings norādīja, ka ar kvalitātes jautājumiem ir jānodarbojas visiem organizācijā strādājošajiem, tāpēc nozīmīga ir izglītības kvalitāte katrā studiju kursā.

Pētījumā ir izstrādāts un empīriski pārbaudīts izglītības kvalitātes vadības modelis viena studiju kursa ietvaros, kas balstās uz E. Deminga, Dž. Džurana un N. Kano idejām par kvalitātes nodrošināšanu, kā arī empīriski pārbaudīta šī modeļa efektivitāte.

Lai noskaidrotu, kā studiju kursa kvalitāte ietekmē izglītības kvalitāti, tika veikta aptauja par studentu studiju mērķiem un attieksmi pret izglītības kvalitāti, viņu apmierinātību ar studiju procesu, kā arī analizēta studiju rezultātu dinamika. Pētījums tika veikts 2006. gadā Transporta un sakaru institūtā; izlasi veidoja 58 studenti.

Atslēgas vārdi: kvalitāte, kvalitātes pārvalde, izglītības kvalitāte, studiju kursa kvalitāte.

Teorētiskā daļa

Pieaugot mūsdienu globālā patērētāja prasībām, 21. gadsimts izvirza nepieciešamību ieviest jaunas izmaiņas un pilnveidojumus katras organizācijas darbībā. Tirgus globalizācijas apstākļos aizvien nozīmīgāka kļūst dzīves kvalitātes problēma. Cilvēki izvirza aizvien augstākas prasības preču un pakalpojumu kvalitātei, saviem darba un dzīves apstākļiem, apkārtējās vides stāvoklim, valsts institūciju darbam. Priekšplānā izvirzās kvalitātes humānistiskie aspekti. Humānistiskajā pieejā uzmanība tiek pievērsta cilvēciskajiem un sociālajiem faktoriem: attiecībām starp cilvēkiem, morālajām vērtībām, piederības izjūtai, kolektīvajai pieredzei, motivācijai, cilvēku iesaistīšanās pakāpei u.c.

Ar katru gadu aizvien lielāks skaits mūsu valsts iedzīvotāju izvēlas studijas kādā no Latvijas augstskolām. Kā norādīts “Latvijas Nacionālajā 2005. gada rīcības plānā nodarbinātības veicināšanai”, 2005./2006. akadēmiskā gada sākumā valstī bija 562 studenti (2003./2004. st.g. – 539, 2004./2005. st.g. – 556) uz katriem 10000 iedzīvotājiem, kas ir viens no augstākajiem rādītājiem pasaulē. Latvijai šāda tendence nav sveša, jo arī 1939./40. studiju gadā Latvija bija pirmajā vietā Eiropā pēc studējošo skaita – 30 studentu uz katriem 10000 iedzīvotāju (Kultūra Latvijā.. 2006). Jebkuras

sabiedrības izglītības līmeni nosaka ne tik daudz studējošo kvantitatīvie radītāji, kā iegūtās izglītības kvalitāte. Savukārt izglītības kvalitāte ir svarīgākā koncepcija, kas nosaka ilglaicīgu sabiedrības attīstību. Augstskolā iegūtās akadēmiskās zināšanas ir galvenais dinamiskais faktors, kas nosaka efektivitātes paaugstināšanos.

R. Vīra izglītības kvalitāti definē šādi: “..kvalitāte nozīmē atbilstību prasībām un ir izglītības procesā veidojošos pazīmju un īpašību kopums, kas raksturo izglītības procesa atbilstību iepriekš izvirzītajām un paredzētajām prasībām” (Vīra 2001, 151. lpp.).

Augstskolai kā organizācijai ir virkne specifisku īpatnību, kas to padara atšķirīgu no citām izglītības iestādēm, bet vēl jo vairāk – no citām organizācijām, kas apmierina dažādās cilvēku vajadzības. Jebkura organizācija ir sistēma, savukārt sistēma ir savstarpēji saistītu elementu kopums, tāpēc svarīgi ir identificēt augstskolas kā organizācijas sistēmas elementus. Augstskolas sistēmas elementi:

- piegādātāji – vispārizglītojošās vidusskolas, koledžas u.c.;
- ieeja – vispārizglītojošo vidusskolu, koledžu absolventi, augstskolas personāls un resursi;
- izeja – augstskolas absolventi;
- patērētāji
 - iekšējais patērētājs – students;
 - ārējais patērētājs – darba devēji, sabiedrība.

Kopš 2000. gada, kad iznāca V. Kačalova (Kačалов 2000) publikācija žurnālā “Standarti un Kvalitāte” (“Стандарты и Качество”), turpinās zinātniskā diskusija par to, kas ir izglītība – īpašs pakalpojuma veids, vai arī izglītība saglabā savu tradicionālo misiju sabiedrībā kā cilvēces uzkrātās sociālās pieredzes atražotāja. Abiem šiem uzskatiem ir gan piekritēji (Kačalovs, Borisova u.c.), gan arī pretinieki (Subetto, Razorina u. c.). J. Borisova (Борисова 2002) atbalsta pieņēmumu, ka jēdziena “izglītības kvalitāte” vietā ir jālieto jēdziens “pieāvātā izglītības pakalpojuma kvalitāte”. Tāpat svarīgi ir identificēt izglītības pakalpojuma pasūtītāju. Pasūtītāja un piegādātāja savstarpējās attiecības izglītības iestādē ir ļoti specifiskas. Tad, kad docētājs vada nodarbības, viņš ir piegādātājs, bet students – pasūtītājs, savukārt, ja students kārto eksāmenu vai aizstāv savu kursa darbu, tad docētājs ir pasūtītājs, bet students – piegādātājs.

Atkarībā no tā, kā tiek identificēts patērētājs un ieinteresētās puses, mainās attiecības. Kas tad īsti ir students? Izglītības pakalpojuma patērētājs vai ieinteresētā puse? T. Konti (Конти 2005) uzskata, ka studējošais ir jāuztver abās šajās kvalitātēs. Ja runa ir par jaunāko klašu skolēniem, tad viņi, protams, pārsvarā ir izglītības pakalpojuma patērētāji, tomēr, pieaugot izglītības līmenim, viņi aizvien vairāk iegūst ieinteresētās puses iezīmes, jo “piegādātāja – ieinteresētās puses” attiecībās ir integrētas pašreizējās un nākotnes sabiedrības intereses.

P. Ščeglovs un N. Ņikitina (Щеглов, Никитина 2003) uzskata, ka, lai nodrošinātu izglītības kvalitāti, ir jānodrošina nepieciešamie priekšnosacījumi:

- 1) pašu prasību kvalitāte (mērķi, standarti, normas);
- 2) resursu (apstākļu) kvalitāte (izglītojošās programmas, personāls, abiturientu kontingents, materiāli tehniskais nodrošinājums, finanses);

- 3) izglītības procesu kvalitāte;
- 4) rezultātu kvalitāte (kārtējie un gala pārbaudījumi, absolventu karjeras izaugsme).

Šie priekšnosacījumi ir savstarpēji saistīti un viens otru ietekmē. Resursu kvalitāte ietekmē procesu kvalitāti, kopā veidojot rezultātu kvalitāti, savukārt no prasību kvalitātes ir atkarīgs resursu, procesu un rezultātu novērtējums.

Nīderlandes Augstākās profesionālās izglītības ekspertu izstrādātajās rekomendācijās (Uz EFQM modeli balstīta.. 1999) rodams termins “*studējamība – kritērijs, kas raksturo studiju programmu no apgūšanas iespēju viedokļa: vai tā ir saskaņota ar ienākošās plūsmas studentu sākotnējo līmeni, vai ir pareizs un vienmērīgs apguves temps, vai ir adekvāts prasību apjoms pret studējošo*”. Tas pats princips būtu attiecināms arī uz atsevišķu studiju kursu.

Svarīgs kvalitātes rādītājs ir pasūtītāja apmierinātība ar saņemto pakalpojumu. 1986. gadā Starptautiskā standartizācijas organizācija ISO (*International Standardization Organization*) formulēja kvalitātes terminus visām rūpniecības un biznesa nozarēm. 1994. gadā terminoloģija tika precizēta: “*Kvalitāte ir būtisko īpašību kopums, kas spēj atbilst jau noteiktām un vēl neizteiktām vajadzībām. (...) Tā ir nepieciešamība vienmēr apmierināt klienta vēlmes un vajadzības*” (*Kvalitātes vadības sistēma* 2002, 44. lpp.).

Patērētāji būs gatavi pirkt tikai tās preces vai pakalpojumus, kuri ir vērtīgi un lietderīgi, tāpēc galvenais patērētāja uzdevums ir izvēlēties visvērtīgāko starp alternatīviem piedāvājumiem. M. Trīsi un F. Vaisersema (Treacy and Wiersema 1995) runā par šādiem patērētāju izvēli ietekmējošiem faktoriem:

1. Dažādus patērētājus piesaista atšķirīgas produkta īpašības. Nav iespējams apsteigt konkurentus pēc visiem rādītājiem, tāpēc kompānijai ir jānosaka patērētāju mērķa grupa un jākoncentrējas uz tiem produkcijas parametriem, kas ir pievilcīgi tieši šai grupai.
2. Patērētāju vēlmēm ir tendence pieaugt, tāpēc ir nepieciešama nepārtraukta pilnveidošanās.
3. Lai uzturētu produkta attiecīgā parametra konkurētspēju, ir nepieciešams ideāls modelis vai mehānisms, kas nodrošina šos parametrus.

Šie pieņēmumi ir būtiski, ja mēs analizējam kādas augstskolas piedāvātā izglītības pakalpojuma kvalitāti. Līdzīgas studiju programmas piedāvā vairākas augstskolas, jo īpaši tas attiecas uz vadībinātnēm, tāpēc svarīgi ir noskaidrot, kādi bija augstskolas izvēles priekšnosacījumi, ko studenti uzskata par vērtīgu un lietderīgu. Studentu apmierinātība būs atkarīga no studiju procesa atbilstības augstskolas izvēles priekšnosacījumiem.

Līdz ar to varētu būt atšķirīgi izglītības kvalitātes vērtēšanas kritēriji no iekšējā un ārējā pasūtītāja viedokļa. Par pasūtītāju parasti tiek uzskatīts tas, kurš maksā par produktu vai pakalpojumu. Latvijas augstskolās studijas ir iespējamas budžeta grupās, t.i., par nodokļu maksātāju naudu, daļējas maksas grupās vai pilnībā par studējošā līdzekļiem privātajās augstskolās. Ja studijas apmaksā valsts, tad acīmredzot ir jāakcentē sabiedrības kā pasūtītāja vēlmes un vajadzības; ja studējošais pats apmaksā studijas, tad viņš ir vērtējams gan kā iekšējais, gan kā ārējais pasūtītājs. Tādējādi, analizējot izglītības kvalitāti, svarīgi ir identificēt, kas konkrētajā gadījumā ir klients –

students, darba devēji vai sabiedrība kopumā; atkarībā no tā atšķirīgi būs kvalitātes vērtēšanas kritēriji.

Mūsdienu izglītības (tajā skaitā arī augstākās) kvalitātei Delora komisijas Rekomendācijās tiek izvirzīti šādi kritēriji (Koķe 1999):

1. Mācīšanās, kā apgūt zināšanas, kas nenozīmē atcerēties faktus, bet gan iemācīties, kā piekļūt informācijai.
2. Iemācīties rīkoties, inovatīvi pielietojot apgūtās zināšanas un prasmes.
3. Iemācīties rīkoties atbildīgi un patstāvīgi, veicot dažādas lomas un funkcijas sabiedrībā.
4. Iemācīties sadarboties sabiedrībā.
5. Izveidot vajadzību pēc nepārtrauktas izglītības.

Saskaņā ar Boloņas procesa dokumentiem Eiropas valstis ir vienojušās par to, ka pēc trīs studiju gadiem, t.i., saņemot bakalaura grādu, augstskolas absolventam ir jābūt gatavam uzsākt darbu. Tāpēc ļoti būtiska ir tēze, ka izejas procesā augstskolu atstāj nevis absolvents, bet gan speciālists, kurš atbilst augstāk minētajiem kritērijiem.

E. Zejers (Zeep 2003) raksta par speciālista modeli, ietverot tajā trīs līmeņus: pamatkvalifikācijas – vispārprofesionālās zināšanas, prasmes un iemaņas, kā arī spējas un personības īpašības, kas nepieciešamas darba veikšanai noteiktā profesiju grupā; profesionālās kvalifikācijas – zināšanas un prasmes, kas nepieciešamas noteikta darba veikšanai; pamatkompetences – starpnozaru un starpkultūru zināšanas, prasmes un spējas, kas ir nepieciešamas adaptācijai un darbībai dažādās profesionālajās apvienībās. Zinātnieks uzsver, ka šie līmeņi nav izolēti, bet gan tieši otrādi – mēdz daļēji pārklāties. Sagatavotā speciālista izglītības kvalitātes novērtēšana tiek veikta, pamatojoties uz atbilstību:

- 1) valsts izglītības standartiem;
- 2) uzņēmumu vai pasūtītājfirmu prasībām;
- 3) profesionāli nozīmīgajām psiholoģiskajām un psihofizioloģiskajām īpašībām.

Taču augstākās izglītības kvalitāti nevar vērtēt tikai no profesionālo kompetenču viedokļa, augstākā izglītība pilda arī citas sabiedrībā nozīmīgas funkcijas.

T. Koķe (Koķe 2003) izglītības kvalitāti definē kā “*sociālu kategoriju, kas raksturo izglītības procesa stāvokli un rezultivitāti sabiedrības prasību atbilstības kontekstā*”.

Kā jau iepriekš tika minēts, izglītības kvalitāti veido ne tikai rezultātu kvalitāte, bet arī procesa kvalitāte. Zinātniskajā literatūrā tiek aprakstīta virkne pētījumu, kuros izmantotas atšķirīgas metodes un kritēriji izglītības procesu kvalitātes novērtēšanai. Tā kā, atšķirībā no citām tautsaimniecības sfērām, izglītībā pasūtītājs (šajā gadījumā – students) ir iesaistīts procesos, tad ļoti būtiska ir klienta apmierinātība ar procesiem.

J. Borisova (Борисова 2002) piedāvā vērtēt konkrētas augstskolas izglītības pakalpojumu kvalitāti pēc tā, cik augstskolas absolventu atgriežas augstskolā jau apzināti (nevis vecāku mudināti vai tāpēc, ka šī specialitāte ir modē) tālākizglītības nolūkos, cik citu augstskolu absolventu šeit iegūst otro izglītību, cik studentu ir pārnākuši no citām augstskolām un cik augstskola procentuāli ir nopelnījusi ar kvalifikācijas celšanas kursiem.

Savukārt L. Hubers (Huber 2004) uzskata, ka dažāda veida studentu aptaujas izglītības kvalitātes noteikšanai ir mazefektīvas, jo studenti cenšas sniegt sociāli

pieņemamas atbildes vai arī kalkulē, kādas atbildes būtu visizdevīgākās. Tāpēc profesors piedāvā vispirms novērtēt procesus pēc faktiskās studentu mācību uzvedības, kas atspoguļo augstskolas mācību vides kvalitāti, izmantojot novērošanas metodi. L. Hubers piedāvā divus vērtēšanas kritērijus:

- 1) kā studenti izturas pret universitāti kā telpu;
- 2) kā studenti izturas pret savu studiju laiku.

Lai mēs varētu spriest par izglītības pakalpojuma kvalitāti, ir jāizprot klienta (studenta) vēlmes un vajadzības, t.i., studiju motīvi, vai arī, kā norāda J. Šreiders (Шрейдер 1996), kāpēc cilvēkam *faktiski ir vajadzīga izglītība*. Kaut arī augstākā izglītība daudz ciešāk ir saistīta ar praktisko cilvēka darbību nekā vidējā izglītība, tomēr ļoti daudzi augstskolu absolventi strādā pavisam citās sfērās, bet iegūtais diploms ir tikai prestiža simbols. J. Šreiders piedāvā strikti atdalīt pragmatisko un kultūrveidojošo izglītības aspektu.

A. Maslovs raksta, ka mūsdienu skolas galvenās rūpes ir efektivitāte – ielikt pēc iespējas lielāku faktu daudzumu pēc iespējas lielākam bērnu skaitam, patērējot minimumu laika, naudas un pūļu (Masлоу 1999, c. 177): “*Studentiem veidojas spēcīga ievirze uz ārējo iemācīšanos, un viņi reaģē uz atzīmēm un eksāmeniem kā azartspēļu spēlmaņi uz laimētajiem žetoniem. Domāšana bieži vien traucē ārējai iemācīšanai.*” Bieži vien vecāki un arī pedagogi kā vienīgo augstskolā pavadītā laika vērtības ekvivalentu saskata iegūto diplomu un akadēmisko grādu, tāpēc aiziešana no augstskolas pēc otrā vai trešā studiju gada sabiedrībā tiek vērtēta kā liela muļķība, jo cilvēks ir veltīgi mācījies, ieguldot laiku, naudu un pūles. A. Maslovs jautā: bet kāpēc mēs aizmirstam par zināšanām, kuras cilvēks ir ieguvis? Viņš raksta, ka ideālā koledžā nebūtu ne ieskaīšu, ne zinātnisko grādu, ne obligāto kursu. Cilvēks studētu to, ko viņš grib studēt, jo galvenais ideālas koledžas mērķis ir atklāt identitāti un uz šī pamata atrast savu aicinājumu.

I. Berežnaja (Бережная 2004), runājot par studentu kā izglītības pakalpojuma patērētāju, rosina pievērst uzmanību tam, cik izteikta ir studentu orientācija uz augstākās profesionālās izglītības kvalitāti. Zinātniece savā pētījumā konstatē, ka 43% pedagoģiskās fakultātes 2.–4. kursa studentu domā, ka būtu labāk, ja viņiem tiktu izvirzītas pēc iespējas mazākas prasības, viņus maz interesē, kādas zināšanas viņi iegūs un cik labi speciālisti kļūs nākotnē. I. Berežnaja secina, ka lielākajai daļai mūsdienu studentu ir vājš priekšstats par savu profesionālo nākotni. Svarīgākais uzdevums augsta līmeņa speciālistu sagatavošanā ir veidot studentu vērtīborientāciju uz kvalitatīvu augstāko profesionālo izglītību.

Kā vērtēt izglītības kultūrveidojošo aspektu? J. Bīrmanis (Bürmann 1997) raksta, ka universitāte ir vieta, kur katrs atsevišķi iegūst izglītību un sabiedrība reflektē par savu attīstību; tā ir vide atšķirīgai un kreatīvai domāšanai, veids sarunai starp padzēm; tā ir bieži sabiedriski akceptēta iespēja saglabāt pašcieņu jauniešiem, kas nav droši par savu identitāti un mērķiem; likumīga sfēra sieviešu perspektīvu attīstībai; vieta, kur var izmēģināt jaunas ar darbu un patēriņu nesaistītas dzīves formas; cienīga alternatīva bezdarbam.

M. Fulans (Fulans 1999, 27. lpp.) izmanto jēdzienu “personiskā meistarība” un raksta: “*..cilvēki ar augstu personiskās meistarības līmeni dzīvo nepārtrauktas*

mācīšanās režīmā (...), personiskā meistarība nav īpašība. Tas ir process. Tā ir disciplīna dzīves garumā. Cilvēki, kam ir augsta personiska meistarība, skaidri apzinās savu nezināšanu, nekompetenci un sfēras, kurās viņiem vēl jāattīstās. Un viņi ir dziļi pārliecināti par sevi.” Iekšējām attiecībām (sevi pašā) un ārējām attiecībām ir jāsadzīvo dinamiskā mijiedarbībā.

Ē. Fromms (Фромм 1999, c. 180) raksta par to, ka, lai paaugstinātu izglītības kvalitāti, ir jāmaina izglītības principi: *“Tas kļūs iespējams tikai tad, kad tiks pārvarēta plaisa starp emocionālo noskaņu un domāšanu – ja dvēsele un sirds apvienosies. To nevar panākt, liekot izlasīt “simtiem vissvarīgāko grāmatu”. To varēs panākt tikai tad, ja pasniedzēji pārstās būt birokrāti, kas slēpj savas intereses trūkumu par garīgo dzīvi un tiecas tikai nodot tālāk savas zināšanas.”* Ē. Fromms aicina pasniedzējus kļūt par savu studentu kursa biedriem, lai kopā varētu “parunāties”, piemēram, ar Z. Freidu. *“Ja studentiem nebūs izpratnes par filozofijas, psiholoģijas, socioloģijas, vēstures un antropoloģijas zināšanu nozīmi viņu personiskajā dzīvē (un visas sabiedrības dzīvē), tad tikai visapdāvinātākie studenti uzmanīgi klausīsies lekcijas”.* No iepriekš teiktā jāsecina, ka izglītības kvalitāte tieši sabiedrisko zinātņu jomā ir nozīmīgs cilvēka kvalitāti ietekmējošs faktors. Izglītības galarezultāts būs atkarīgs no tā, vai būs saskatota studentu un docētāja attieksme pret studiju priekšmetu – kā profesionālās kompetences sastāvdaļu vai kā cilvēka kvalitāti un dzīves kvalitāti ietekmējošu faktoru.

Jau E. Demings norādīja, ka ar kvalitātes jautājumiem ir jānodarbojas visiem organizācijā strādājošajiem, tāpēc nozīmīga ir izglītības kvalitāte katrā studiju kursā. Efektīva izglītības kvalitātes vadība ir iespējama tikai tad, ja katra veicamā darbība tiek apskatīta kā process pēc iepriekšējās shēmas. Daudzi procesi seko cits aiz cita un pārklājas. Izejā no lekcijas ir jābūt skaidri formulētai ieejai seminārā, patstāvīgajā vai grupu darbā, savukārt izejā no semināra docētājs skaidri formulē sev ieeju lekcijā, ņemot vērā studentu aktuālās vajadzības. Katrā nodarbībā paveras iespēja pilnībā realizēt pilnu Deminga ciklu: plāno, dari, pārbaudi, rīkojies.

R. Vīra galvenos jēdzienus skaidro šādi: *“..izglītības procesa vadītāja darba priekšmets ir vadāmā subjekta darbība, darba produkts – informācija, darba instruments – vārds, valoda, runa. Izglītības procesa vadītāja darba rezultāts ir menedžmenta objekta (otra subjekta) – studenta izglītības, pašrealizācijas pakāpe. Informācija, kas ir ļoti būtisks jēdziens vadības procesā, ir vienlaicīgi gan vadības priekšmets, gan produkts”* (Vīra 2001, 63. lpp.).

Kā norāda T. Koķe (Koķe 2003), procesu kvalitātes nodrošināšana ir iespējama vienīgi tad, ja ir izvēles iespējas, atbildība par veikumu un pastāvīga līdzdalība. Manuprāt, minētie kvalitātes nodrošināšanas nosacījumi attiecināmi uz abu studiju procesa subjektu – studenta un docētāja – darbību.

Izglītības iestādei, tāpat kā jebkurai citai sabiedriskai institūcijai, ir liela ietekme gan uz atsevišķa cilvēka, gan sabiedrības dzīves kvalitāti. T. Konti (Конти, 2005) jebkuru sabiedrisko institūciju (pašvaldības, valsts, nacionālajā, reģionālajā vai pasaules mērogā) saprot kā daudzlīmeņu piramīdu. Piramīdas zemākajā līmenī esošie cilvēki un organizācijas vienmēr ir jāuztver kā atbilstošo augstāko līmeņu ieinteresētās puses, nevis pārvaldes objekti. Manuprāt, šai Konti tēzei ir būtiska nozīme, ja runa ir par izglītības iestādi. Pasniedzēji attiecībā pret augstskolas vadību ir ieinteresētās puses, savukārt students attiecībā pret pasniedzēju arī ir ieinteresētā puse, nevis pārvaldes objekts.

Izglītības kvalitātes pētījums balstās uz šādiem no teorētiskās daļas secināmiem pieņēmumiem.

- 1) Lai spriestu par izglītības kvalitāti konkrētā studiju priekšmetā, jāizprot, kā tā saturs ietekmē profesionālās kompetences, cilvēka kvalitāti un sabiedrības labklājību kopumā.
- 2) Izglītības kvalitātes jēdziens nav viennozīmīgs, un izglītības pakalpojuma kvalitāte vērtējama pēc atšķirīgiem kritērijiem atkarībā no tā, kā mēs identificējam klientu:
 - ja klients ir students, tad izglītības pakalpojuma kvalitātes kritērijs ir atkarīgs no studiju motīviem, un bieži vien galvenais kritērijs būs apmierinātība ar studiju procesu;
 - ja klients ir darba devējs, tad izglītības pakalpojuma kvalitātes kritērijs ir kompetences, kas tiek izvirzītas augsta līmeņa speciālistam;
 - ja klients ir sabiedrība, tad izglītības kvalitāte ir būtiska cilvēka kvalitātes sastāvdaļa.
- 3) Izglītības kvalitāte nozīmē studiju procesa atbilstību studiju mērķiem (kāpēc faktiski ir vajadzīga izglītība?) un satura atbilstību studentu sākotnējam sagatavotības līmenim.

Metodes

Raksta autore docētais studiju kurss ir “Sociālā psiholoģija”, tāpēc studentu izglītības kvalitātes vadība tika realizēta un tās efektivitāte pārbaudīta tieši šajā studiju priekšmetā. Pētījums tika veikts 2006. gadā Transporta un sakaru institūtā; izlases veidoja 58 studenti.

Studentu izglītības kvalitātes vadības sistēmas sekmīga izveide un ieviešana ir iespējama tikai tad, ja tiek veikta procesu norises un studiju efektu (rezultātu) pašizpēte. Tika izveidotas divas atkarīgas un divas neatkarīgas izlases. Semestra sākumā – tika izraudzītas divas mācību grupas, kuru iepriekšējā semestra mācību sasniegumi pēc vidējās semestra atzīmes bija maksimāli līdzīgi.

Abās grupās vienlaicīgi tika uzsākts studiju process ar vienādu kontaktstundu skaitu. Kurša saturs loģiski sadalās trīs neatkarīgos, tomēr savstarpēji saistītos blokos, tāpēc pēc katra bloka apguves abās grupās notiek iekšējā robežvērtēšana un tādējādi veidojas divas atkarīgas izlases – studiju sasniegumi attiecībā pret sākotnējo studentu līmeni. Pirmajā neatkarīgajā grupā (tālāk tekstā grupa X) tiek ieviesti studentu izglītības kvalitātes vadības sistēmas elementi. Plānošanas stadijā: 1) sākotnējā sagatavotības līmeņa noskaidrošana (kurša studējamības optimizācijai); 2) studiju motīvu noskaidrošana; 3) studiju procesa plānošana, izvēloties atbilstošu didaktisko modeli. Procesu ieviešanas stadijā starp studentiem un docētāju tiek saskaņotas prasības un vērtēšanas kritēriji, un uzsākts studiju process pēc jaunā plāna. Pirmā saturiskā bloka noslēgumā studenti veic studiju efektu un procesa norises pašnovērtēšanu, pēc tam notiek iekšējā robežvērtēšana. Rezultātu analīze docētājam dod iespēju izdarīt korekcijas studiju procesā, lai paaugstinātu studentu izglītības kvalitāti. Otrajā neatkarīgajā grupā (tālāk tekstā grupa Y) studiju process tiek organizēts tradicionāli kā lekcijas un semināri – šī grupa tiek uzskatīta par kontrolgrupu.

Pētījumā tika izmantotas šādas metodes:

1. dokumentu analīze;
2. aptauja;
3. rezultātu statistiskā (SPSS programma) analīze.

Abās atkarīgajās izlasēs notiek zināšanu un prasmju robežvērtēšana, izmantojot testu, kas satur kontroljautājumus.

Izraudzītās metodes ļauj novērtēt studējošo apmierinātību ar studiju procesu, kas tiek atšķirīgi organizēts dažādās grupās, studentu attieksmi pret studiju procesā izmantotajām mācību metodēm, kā arī novērtēt studiju rezultātus.

Rezultāti

Kā jau teorētiskajā daļā tika noskaidrots, izglītības kvalitāti nosaka studiju mērķi. Analizējot pirmās anketēšanas rezultātus, kuri atspoguļo studentu attieksmi pret studijām, tika konstatēts, ka vislielākais īpatsvars ir mērķim “*iegūt profesiju un kļūt par augsti kvalificētu speciālistu*” – attiecīgi grupā X – 54% un grupā Y – 41% (sk. 1. attēlu).

1. attēls

Studiju mērķi grupā X un Y

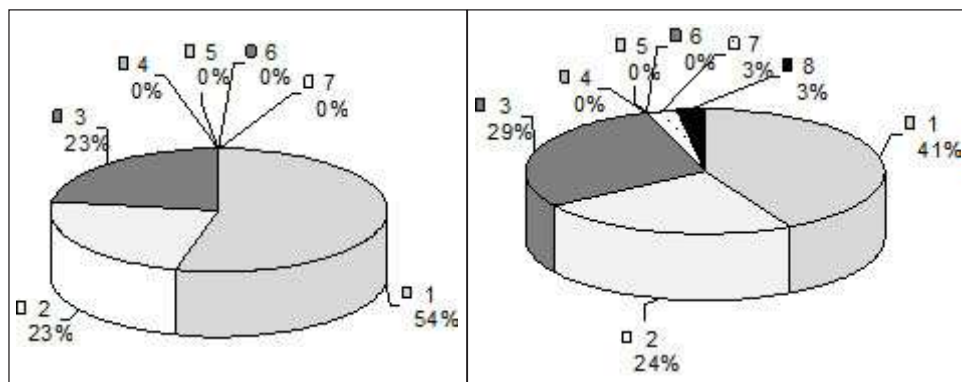

- 1 – lai iegūtu profesiju un kļūtu par augsti kvalificētu speciālistu
- 2 – lai iegūtu augstskolas diplomu
- 3 – lai paplašinātu savu redzesloku un attīstītu savu intelektuālo potenciālu, nodrošinātu personības izaugsmi
- 4 – lai būtu vienaudžu sabiedrībā
- 5 – jo patīk mācīties
- 6 – jo nevar atrast sev citu nodarbošanos
- 7 – jo pildāt savu pienākumu
- 8 – cits variants

Avots: raksta autores pētījuma rezultāti, 2006. g., n=58.

Kā redzams attēlā, grupai X ir vairāk izteikta profesionālā ievirze. Tādējādi plānojot studijas šajā grupā, ir vairāk jāakcentē tie satura aspekti, kuri ir saistīti ar profesionālo darbību.

Otrajā vietā ierindojas mērķis “*paplašināt savu redzesloku un attīstīt savu intelektuālo potenciālu*”, attiecīgi 23% un 29%. Nosacīti trešajā vietā ir jāmin mērķis “*iegūt augstskolas diplomu*” – 23% un 24%. Jāsecina, ka samērā augsts ir to studentu īpatsvars, kuru galvenā interese ir augstskolas diploms kā tāds, tāpēc īpaši svarīgi studiju procesā ir aktivizēt šo studentu izzīņas vajadzību. Svarīgi ir piebilst, ka respondenti tika ierobežoti savās izvēlēs, jo bija jāizvēlas viens respondentam vissvarīgākais studiju mērķis (ši piebilde attiecas arī uz citiem anketas jautājumiem). Kopumā jāsecina, ka Y grupas studiju mērķi, salīdzinājumā ar X grupu, ir daudzveidīgāki, un pati grupa pēc šī kritērija neviendabīgāka.

Lai noskaidrotu, kā studenti saista šodienas darbību ar nākotnes perspektīvām, tika izteikta virkne apgalvojumu “*Augstākā izglītība nodrošina...*”. Abās grupās dominē apgalvojums “*Augstākā izglītība nodrošina konkurētspēju darba tirgū*” – attiecīgi 57% grupā X un 42% grupā Y, kas vēlreiz apstiprina to, ka X grupā ir vairāk izteikta ievirze uz profesionālo darbību. Otrajā vietā ir apgalvojums “*Augstākā izglītība nodrošina karjeras veidošanu*” – attiecīgi 23% un 26%. Proporcioniāli gandrīz vienādu izvēļu skaitu ir ieguvis apgalvojums “*Augstākā izglītība nodrošina iespēju kļūt par sabiedrībai noderīgu augstas kultūras cilvēku*” – 17% un 16%. Neviens X grupas respondents neuzskata, ka svarīgākais, ko nodrošina augstākā izglītība, ir “*prestīžs un statuss sabiedrībā*”, savukārt Y grupā tam ir samērā liels īpatsvars – 16%.

Visbeidzot respondentiem pašiem vajadzēja noformulēt un uzrakstīt 3 lietas, kas viņiem asociējas ar jēdzienu “*kvalitatīva izglītība*”. Formulējumu kontentanalīzes rezultāti parāda, ka visas studentu minētās asociācijas var sadalīt divās grupās. Pirmajā grupā ietilpst visi tie apgalvojumi, kuri raksturo dažādas cilvēka dzīves kvalitātes, kuras būtu jāsasniedz, iegūstot kvalitatīvu izglītību (visbiežāk minētās asociācijas – “konkurētspēja darba tirgū”, “zināšanas”, “iegūtās zināšanas ir noderīgas praksē”, “labi atalgots darbs”, “labs darbs”). Otrajā grupā ietilpst visi tie faktori, kuri ietekmē pašu studiju gaitu un ir vērtējami kā studiju procesu raksturojoši lielumi (dominējošā asociācija ir “pasniedzēji – interesanti, pieredzes bagāti, mūsdienīgi, atsaucīgi un saprotoši, atbildīgi, ar individuālu pieeju katram studentam; harmonija starp studentu un pasniedzēju”). Savukārt respondenti pēc šī kritērija ir iedalāmi trīs grupās: uz procesu orientētie – tie, kuru izteikumi satur vienīgi procesa kvalitātes; otrajā grupā tie, kuru izteikumiem piemīt gan procesa, gan rezultāta pazīmes; trešajā grupā tie, kuriem kvalitatīva izglītība asociējas ar dažādām nākotnē sagaidāmām kvalitātēm, tātad uz rezultātu orientēti.

Balstoties uz anketēšanas rezultātiem, kā arī “Sociālās psiholoģijas” kursa specifiku, tika plānotas studijas grupā X, izmantojot sistēmiski konstruktīvo didaktisko modeli un grupu darbu kā mācību metodi.

Studentu izglītības kvalitātes vadības sistēmas sekmīga izveide un ieviešana ir iespējama tikai tad, ja tiek veikta procesu norises un studiju efektu (rezultātu) pašizpēte, tādēļ pēc sadaļas “Personības problēmas sociālajā psiholoģijā” apguves tika veikta studentu anketēšana. Pirmajā jautājumā respondentiem vajadzēja novērtēt prasību līmeni “Sociālās psiholoģijas” kursā. Lielākā daļa X grupas respondentu (63%) uz-

skata, ka prasību līmenis ir “drīzāk augsts”. Savukārt 17% studentu prasības vērtē kā ļoti augstas un 20% kā vidējas. Tajā pašā laikā Y grupā prasību līmeni kā “drīzāk augstu” novērtē tikai 45% studentu, 16% tās vērtē kā ļoti augstas, bet 36% – kā vidējas un viens students (3%) domā, ka prasības ir drīzāk zemas. Jāsecina, ka X grupā ir vairāk izteikta tendence uzskatīt, ka prasības ir augstas.

Nākošajā jautājumā respondentiem vajadzēja izteikt savu attieksmi pret prasību līmeni. Starp grupām vērojamas samērā būtiskas atšķirības, jo X grupā 63% studentu prasības uzskata par optimālām un tikai 3% (1 respondents) domā, ka prasības varētu būt augstākas, savukārt Y grupā 79% studentu prasības vērtē kā optimālas, bet 13% uzskata, ka prasības varētu būt augstākas. Liels ir to X grupas studentu skaits, kuri vēlētos, lai prasības būtu zemākas, Y grupā tādi ir tikai 13%. Iegūtie rezultāti vedina domāt par kursa studējamību X grupā, taču galīgais lēmums ir jāpieņem pēc robežvērtēšanas rezultātiem. Domājam, ka X grupā studenti vairāk strādā patstāvīgi, jo ir pieaudzis patstāvīgā darba daudzums: studenti ir iesaistīti grupu darbā un tas nozīmē atbildību ne tikai par saviem sasniegumiem, jo visu sasniegumi ir atkarīgi no katra ieguldījuma. Y grupas studenti semināram gatavojas (ja vispār gatavojas) individuāli.

Teorētiskajā daļā tika rakstīts, ka L. Hubers piedāvā vērtēt augstskolu pēc reālās studentu uzvedības. Viens no vērtēšanas kritērijiem ir studentu attieksme pret savu studiju laiku. Publikācijā ir minēti dati par to, ka 67% studentu strādā paralēli mācībām. Profesors, analizējot studentu nodarbinātības problēmu, secina, ka viņi meklē intensīvāku, bieži vien atšķirīgāku pieredzi nekā studijas piedāvā. Tikai 40% studējošo uzskata, ka augstskola un studijas ir galvenais, uz ko tiek koncentrētas viņu intereses un aktivitātes (Huber 2004). Tāpēc ir svarīgi arī šajā pētījumā noskaidrot studentu ārpus studiju aktivitātes.

Respondentiem tika jautāts par darbu un darba motīviem, kā arī citām aktivitātēm: sportu, sabiedriskajām organizācijām u.c. Situācija abās grupās ir līdzīga – X grupā strādā 51% (18 cilvēki) studentu un Y grupā strādā 55% (21 cilvēks) studentu. 11 X grupas strādājošo studentu (61%) izvēlējās apgalvojumu, ka darbs “ir veids, kā lietderīgi pavadīt brīvo laiku un uzkrāt darba pieredzi”, vai arī rakstīja savu variantu, kas būtībā atbilst piedāvātajam, piemēram, “tā ir iespēja sevi realizēt un ‘izmēģināt’ savādākā sabiedrībā”. Nebūtu pareizi apgalvot, ka darbs būtiski ietekmē nodarbību apmeklētību, jo arī starp nestrādājošajiem un nesportojošajiem studentiem ir tādi, kas apmeklē mazāk par 20% nodarbību, tomēr 5 X grupas studenti strādā tāpēc, ka “tas ir veids, kā lietderīgi pavadīt brīvo laiku un uzkrāt darba pieredzi”, un tajā pašā laikā apmeklē mazāk kā 50% nodarbību. Acīmredzot lielai daļai studentu mācības asociējas ar auditorijā pavadīto laiku, un pārējais laiks tiek uztverts kā brīvais laiks. L. Hubers izsaka priekšlikumu palielināt stundu skaitu nedēļā, tā saīsinot studiju laiku, taču diezin vai tas ir solis izglītības kvalitātes virzienā.

Tālāk tika vērtēta studentu apmierinātība ar studiju procesu pēc 13 kritērijiem pirmās sadaļas apguves laikā: (1.) studiju kursā iegūtās zināšanas un prasmes ir orientētas uz profesionālo darbību; (2.) studiju kursā iegūtās zināšanas un prasmes ir orientētas uz cilvēka dzīves kvalitātes paaugstināšanu; (3.) studiju procesā tiek apgūtas zināšanas un prasme meklēt informāciju, izvēlēties informāciju un analizēt informāciju; (4.) studiju procesā tiek apgūtas zināšanas un prasme veidot komandu un strādāt komandā; (5.) studiju procesā tiek apgūta prasme novērtēt savus sasniegumus;

(6.) studiju procesā es saņemu no docētāja visu man nepieciešamo palīdzību kursa pilnvērtīgai apguvei; (7.) studiju procesā ir iespēja brīvi paust savu viedokli un argumentēt to; (8.) nodarbībās es aktīvi izmantoju šo iespēju; (9.) mācību saturam ir loģiska struktūra; (10.) mācību saturs ir viegli uztverams (tiek izdalīts galvenais, akcentēti grūtie jautājumi); (11.) docētājs izturas ar cieņu un attieksme ir labvēlīga; (12.) ir pieejamas konsultācijas (t.sk. elektroniski) ārpus mācību laika; (13.) docētāja valodas kultūra (skaidra dikcija, runas temps).

Pirmie pieci kritēriji tika formulēti, pamatojoties uz teorētiskajā daļā izvirzītajiem izglītības kvalitātes kritērijiem, savukārt 8 kritēriji atbilst Transporta un sakaru institūta studentu apmierinātības novērtēšanas anketai. Katru kritēriju vajadzēja novērtēt piecu ballu sistēmā, kur 1 ir ļoti slikti, 2 – slikti, 3 – apmierinoši, 4 – labi, 5 – ļoti labi. Tika aprēķināta punktu summa katram respondentam un salīdzināti šie rādītāji divām grupām: grupai X, kur tika ieviesta kvalitātes vadības sistēma un grupai Y, kura studēja pēc ierastā plāna. Rezultāti ir atspoguļoti 2. attēlā.

2. attēls

Studentu apmierinātība ar studiju procesu grupā X un grupā Y

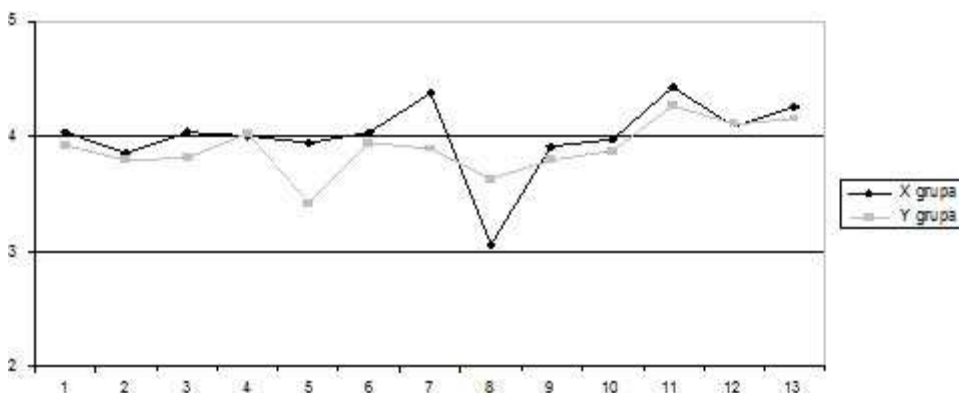

* x ass – vērtējamais kritērijs

* y ass – vērtējums

Avots: raksta autore pētījums, 2006. g., n=58.

Grafiks parāda, ka studentu apmierinātība variē no kritērija uz kritēriju. X grupā rādītāji ir nedaudz augstāki nekā Y grupā, taču statistiski nozīmīga atšķirība ir tikai trīs kritēriju rādītājos. Piektajā kritērijā “Studiju procesā tiek apgūta prasme novērtēt savus sasniegumus” X grupas vidējais rādītājs ir 3,94, savukārt Y grupā – 3,42. Starp vidējiem lielumiem ir statistiski nozīmīgas atšķirības, jo $t_{apr.}=2,85 > t_{krit.}=2,38$; $p<0,02$. Otrajā pozīcijā, kurā parādās izteiktas atšķirības, ir septītais kritērijs “Studiju procesā ir iespēja brīvi paust savu viedokli un argumentēt to”, kur $t_{apr.}=2,14 > t_{krit.}=1,99$; $p<0,05$. X grupas vidējais rādītājs šeit ir 4,37, bet Y grupā – 3,89. Arī astotajā kritērijā “Nodarbībās es aktīvi izmantoju šo iespēju” ir augsts $t_{apr.}=2,45 > t_{krit.}=2,38$; $p<0,02$, un tas liecina par statistiski nozīmīgu atšķirību. Kā redzams grafikā, X grupai gandrīz pēc

visiem kritērijiem ir nedaudz augstāks rādītājs. Interesi izraisa lielās atšķirības 7. un 8. kritērija rādītājos. X grupai pēc septītā kritērija “Studiju procesā ir iespēja brīvi paust savu viedokli un argumentēt to” ir otrais augstākais vidējais rezultāts 4,37 tūlīt aiz vienpadsmitā kritērija “Docētājs izturas ar cieņu un attieksme ir labvēlīga”, kur vidējais skaitlis ir 4,42. Y grupā 7. kritērija vidējais rādītājs ir kaut kur pa vidu. X grupa augstu novērtē savas iespējas, taču šo iespēju izmantošanu vērtē ļoti zemu – vid. 3,05. Savukārt Y grupa daudz zemāk vērtē iespēju brīvi izteikt savu viedokli, taču domā, ka izmanto šo iespēju ievērojami biežāk. Runa šeit ir par respondentu subjektīvo situācijas uztveri un attieksmi pret to. Lai varētu objektīvi izvērtēt šo parādību, būtu nepieciešams novērojums, kurā tiktu fiksēta studentu aktivitāte nodarbību laikā. Nedaudz augstāks ir X grupas studentu vidējais rādītājs, salīdzinot ar Y grupu kritērija “Studiju procesā tiek apgūtas zināšanas un prasme meklēt informāciju, izvēlēties informāciju un analizēt informāciju” – 4,02, grupā Y – 3,81.

Tāpat svarīgi ir izvērtēt, vai ir atšķirības studentu apmierinātībā ar studiju procesu atkarībā no studiju mērķiem un citiem neatkarīgajiem mainīgajiem. Vispirms noskaidrosim, vai kopējā studentu apmierinātība (13 kritēriju summa) ir atkarīga no studiju mērķiem. Šim nolūkam tika izmantota vienfaktoru dispersijas analīze.

3. attēls

Vidējais studentu apmierinātības līmenis atkarībā no studiju mērķiem

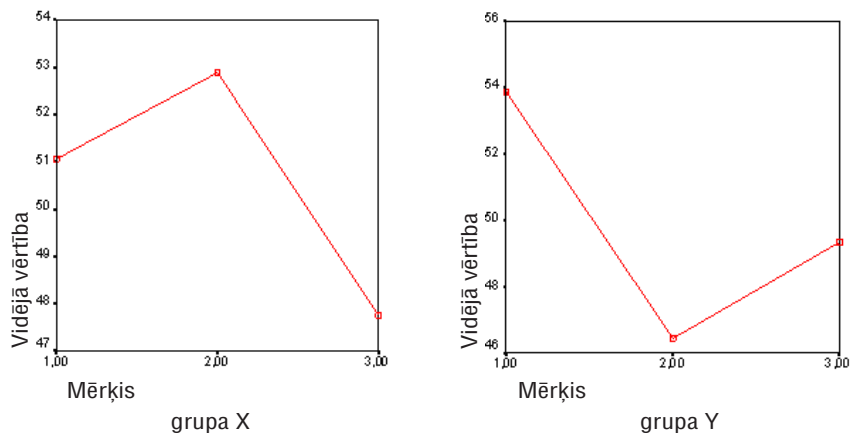

Avots: raksta autore pētījums, 2006. g., n=58.

Dispersijas analīze parāda, ka X grupā vidējie aritmētiskie ir nejauši vienas populācijas rādītāji, un tos nenosaka grupas specifika, jo $F_{apr.}=1,66 < F_{krit.}=3,3$, ja $v_1=2$; $v_2=32$, un šai sakarībai ir zems nozīmības līmenis. Savukārt Y grupā vidējo aritmētisko sadalījumu nosaka grupas specifika, jo $F_{apr.}=7,4 > F_{krit.}=5,34$, $p < 0,01$, ja $v_1=2$; $v_2=33$. Grupā Y bija atzīmēti arī 7. un 8. mērķis, tā kā šo mērķi norādīja tikai pa vienam respondentam, tad viņu rezultāti dispersijas analīzē nepiedalījās. Līdz ar to var apgalvot, ka Y grupas studentu apmierinātība ar studiju procesu kursā “Sociālā psiholoģija” ir atkarīga no studiju mērķa. Visaugstākais vidējais apmierinātības līmenis

ir tiem studentiem, kuru studiju mērķis ir “iegūt profesiju un kļūt par augsti kvalificētu speciālistu”. Arī X grupā respondentiem ar šo studiju mērķi ir relatīvi augsts rezultāts (kaut arī vidējie aritmētiskie ir nejausi, tie atspoguļo zināmu tendenci katrā mērķu grupā). Savukārt vismazāk apmierināti Y grupā ir tie, kuru studiju mērķis ir “iegūt augstskolas diplomu”. X grupā studenti, kuru studiju mērķis ir “iegūt augstskolas diplomu”, vidēji uzrāda visaugstāko apmierinātības līmeni. Trešais studiju mērķis “paplašināt savu redzesloku un attīstīt savu intelektuālo potenciālu, nodrošināt personības izaugsmi” abās grupās ir apmēram līdzīgā līmenī. Iegūtais rezultāts ļauj secināt, ka X grupā, kurā tika ieviesta studentu izglītības kvalitātes vadības sistēma, apmierinātība ar studiju procesu nav atkarīga no studiju mērķiem, bet to nosaka kādi citi faktori. Savukārt attiecībā uz Y grupu jāsecina, ka studiju process ir vairāk piemērots studentiem, kuri ir orientēti uz profesijas iegūvi. Tā kā X grupas studentu kopējais apmierinātības līmenis ir nedaudz augstāks nekā Y grupā, tad var apgalvot, ka *X grupā studiju process norisinās optimālāk nekā Y grupā, un studentu izglītības kvalitātes vadības sistēma pozitīvi ietekmē studiju procesu.*

Tālāk tika analizēta studentu apmierinātība ar studiju procesu atkarībā no attieksmes pret prasību līmeni. Dispersijas analīze parāda, ka X grupā vidējo aritmētisko sadalījumu nosaka grupas specifika, jo $F_{apr.}=5,48 > F_{krit.}=5,34$, $p<0,01$, ja $v_1=2$; $v_2=32$. 4. attēlā redzams, ka visaugstākais apmierinātības līmenis ir studentiem, kuri domā, ka prasības varētu būt augstākas, taču tāds ir tikai viens students; viszemākais apmierinātības līmenis ir studentiem, kuri domā, ka prasību līmenis varētu būt zemāks, un tādu studentu īpatsvars ir samērā liels. Y grupas respondentu vidējais apmierinātības līmenis no grupas uz grupu svārstās tikai dažu desmitdaļu robežās, līdz ar to nav atkarīgs no attieksmes pret prasību līmeni un zemais F rādītājs ($F_{apr.}=0,04$) liecina par to, ka šis atšķirības ir nejaušas.

4. attēls

Vidējais studentu apmierinātības līmenis atkarībā no attieksmes pret prasību līmeni

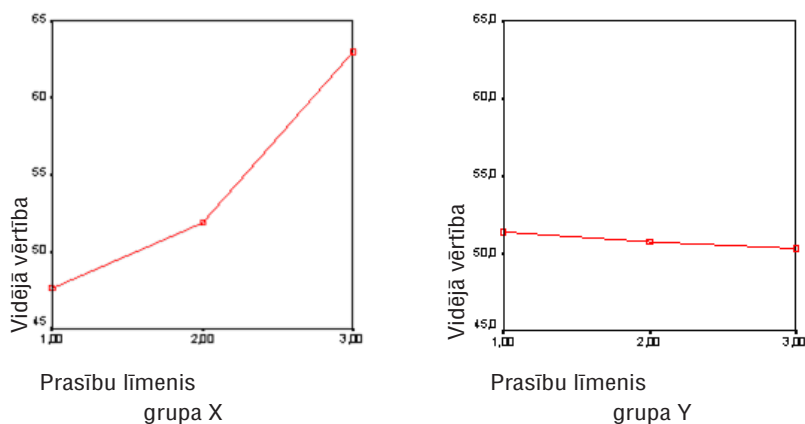

Avots: raksta autores pētījums, 2006. g., n=58.

Visbeidzot ir jāveic iekšējās robežvērtēšanas rezultātu analīze. Zināšanu un prasmju novērtēšanai tika izmantots tests, kurš ietvēra jautājumus par galveno jēdzienu izpratni un/vai to nozīmi un pielietošanu vadītāja darbā, bez tam, nododot darbu, studentam vajadzēja arī izteikt pieņemumu par iespējamo atzīmi. Lai salīdzinātu abu grupu rezultātus, tika izmantots t-Stjudenta kritērijs. Statistiski nozīmīga atšķirība starp grupām netiek konstatēta $t_{apr.}=0,63 < t_{krit.}=1,67$, $p < 0,05$, vidējā robežvērtējuma atzīme grupā X ir 6,42, bet grupā Y – 6,18. Kaut arī šī atšķirība nav statistiski nozīmīga, svarīgs ir apstāklis, ka salīdzinājumā ar pirmā semestra vidējām atzīmēm, kuras grupai Y bija visos priekšmetos nedaudz augstākas, tagad grupas X vidējā atzīme ir nedaudz augstāka.

Iegūtā studiju procesa norises aina šķērsgriezumā dod iespēju izdarīt korekcijas studiju procesā, akcentējot mazāk apmierināto grupu specifiskās vajadzības. Grupā, kurā tika ieviesta kvalitātes vadības sistēma, nebija būtisku atšķirību apmierinātībā ar studiju procesu studentiem ar dažādiem studiju mērķiem. Tas liecina par labu kvalitātes vadības sistēmai un norāda uz to, ka visu studentu intereses tiek apmierinātas un kopējie rezultāti paaugstinās, jo kopējais apmierinātības līmenis grupā ar kvalitātes vadības sistēmu ir nedaudz augstāks, bet atsevišķās pozīcijās pat statistiski nozīmīgi atšķirīgs.

Pētāmajā grupā, kurā tika ieviesta kvalitātes vadības sistēma, ir liels studentu īpatsvars, kuri uzskata, ka prasības varētu būt zemākas, taču robežvērtējuma rezultāti ir augstāki nekā kontrolgrupā, tāpēc kursa studējamība ir uzskatāma par optimālu, un nav nekāda pamata pārskatīt prasības vai tās samazināt, tomēr jautājums par pašu prasību kvalitāti (mērķi, standarti, normas) paliek aktuāls. Otrs svarīgs jautājums, ar kuru jāstrādā nākotnē, ir saistīts ar kvalitātes mērīšanas instrumentu pilnveidošanu. Tāpat atklāts paliek arī praktiskas dabas jautājums – kā risināt dilemmu “darbs un studijas, mācīšana un mācīšanās”? Anketā tika jautāts par to, kas studentus pamudina paralēli studijām strādāt, un tika piedāvāts provokatīvs atbildes variants – “tas ir veids, kā lietderīgi pavadīt no studijām brīvo laiku”. Pārsteidzoši, bet ir studenti, kuri izvēlas tieši šo atbilžu variantu un tajā pašā laikā norāda, ka viņi ir apmeklējuši mazāk par 30% nodarbību. Bieži vien studentu apziņā mācības saistās tikai ar auditorijā pavadīto laiku, bet aizvien samazinoties kontaktstundu skaitam, pieaug “brīvā” laika daudzums. Tā nav viena studiju kursa vai konkrētās augstskolas problēma, šis jautājums ir aktuāls Eiropā vispār, par studentu nodarbinātības problēmu bieži tiek runāts zinātniskajās konferencēs, un īpaši aktuāla šī problēma ir tieši sabiedrisko un vadībzinātņu fakultātēs.

Veiktais pētījums autorei deva iespēju reāli pilnveidot docētā studiju kursa kvalitāti, kā arī atklāja virkni trūkumu, kuri izvirza jaunus pētījuma jautājumus.

Bibliogrāfija

- Bürmann, J. (1997) "Evaluation – ein neues Zauberwort zur Lösung struktureller Zielkonflikte?" In: J. Bürmann, H. Dauber, G. Holzapfel (Hrsg.) *Humanistische Pädagogik in Schule, Hochschule und Weiterbildung*. Bad Heilbrunn. S. 131–138.
- Fulans, M. (1999) *Pārmaiņu spēki*. Rīga.
- Huber, L. (2004) "Zukunftiges Studierverhalten als Evaluation der Universität." In: *Evaluation – ein Bestandteil des Qualitätsmanagements an Hochschulen*. Hamburg.
- Koķe, T. (1999) *Pieaugušo izglītības attīstība: raksturīgākās iezīmes*. Rīga.
- Koķe, T. (2003) "Augstskolas docētāju profesionālās izaugsmes un darba kvalitātes mijiedarbība." Grām.: *Augstskolas didaktika: mūsdienu teorija un prakse*. Rīga. 15.–23. lpp.
- "Kultūra Latvijā 20. gs. 20.–40. gados." <http://www.liis.lv/kultvest/kultura/latvija/k12040/teksts.htm> (2006. 12. 02).
- Kvalitātes vadības sistēma* (2002) Rīga.
- Treacy, M. and F. Wiersema (1995) *The Discipline of Market Leaders*. Reading (MA).
- "Uz EFQM modeli balstīta augstākās izglītības kvalitātes pilnveides metode" (1999) Nīderlandes Augstākās profesionālās izglītības ekspertu grupa. <http://www.aic.lv/eqfm/> (2006. 27. 02).
- Vira, R. (2001) *Kvalitātes vadības sistēmas ieviešanas izpēte augstskolā*. Rīga. [Promocijas darbs].
- Бережная И.Ф. (2004) "Качество – ключевая проблема высшего педагогического образования." В кн.: *Качество высшего педагогического образования: проблемы и пути повышения. Материалы международной научно-практической конференции*. Минск.
- Борисова Е.Р. (2002) "Система менеджмента качества вуза." *Технологии качества жизни*, том 2, № 1: 33–38.
- Зеер Э.Ф. (2003) *Психология профессионального образования: Психология профессий*. Москва; Екатеринбург.
- Качалов В.А. (2000) "Проблема управления качеством в вузах." *Стандарты и Качество*, № 5: 9–12.
- Конти Т. (2005) "Система заинтересованных сторон: стратегическая ценность." В кн.: Т. Конти, Е. Кондо, Г. Ватсон, ред. *Качество в XXI веке*. Москва.
- Маслоу А. (1999) *Новые рубежи человеческой природы*. Москва.
- Шрейдер Ю.А. (1996) "Цели и ценность образования." В кн.: *Философия образования: Сборник научных статей*. Москва.
- Шеглов П.Е., Никитина Н.Ш. (2003) "Качество высшего образования. Риски при подготовке специалистов." *Университетское управление*, № 1 (24): 46–59.
- Фромм Э. (1999) *Революция надежды*. Санкт-Петербург.

Iesniegts 2007. 07. 02.

Summary

Anna Palma

Student Education Quality Management within the Framework of a Separate Study Course

An increasing number of students in the higher schools of Latvia is setting up additional claims to the quality of education, which would ensure compliance with the principles of the Bologna process and also would satisfy students as subjects of a pedagogical process. It was E. Deming who was writing that the problems of quality referred to all the employed in an organization; therefore a significant role belongs to the quality of each academic course taught in a higher school. The higher schools have a number of specific characteristics, which differ them from other educational establishments and, moreover, from the organizations that satisfy various human needs. Many higher schools offer similar programmes for studying, especially it relates to management and economics; that is why it is important to find out preconditions for a certain higher school to be chosen by students and what they consider being useful and valuable. The contentment of a student will depend on the compliance of the study process with the preconditions for the choice of a higher school. Nevertheless, a quality of education is defined not only by the contentment of students. A picture may change in accordance with the way of customer's identification: a student, an employer or a society in general; i.e., who is a customer of the educational service.

In this research, a model of education quality management has been developed and empirically tested within the framework of one academic course. The model is based on the ideas about the quality management developed by E. Deming, J. Juran, and N. Kano.

To identify how the quality of the academic course influences education quality, the interrogation of students concerning the purposes of their studying in higher schools, their attitude to the quality of education, and satisfaction with the study process has been conducted, and the dynamics of the studies results has been analyzed. The research was performed in 2006 in the Transport and Telecommunication Institute. 58 students participated in the research.

The variance analysis of the research results has shown that in the group, taught in accordance with the developed model of education quality management, the contentment with the study process does not depend on the purpose of studying in the higher schools; but in a control group, the satisfaction with the study process is interconnected with the purpose of education and the students, whose purpose is "to get a profession and to become a highly qualified specialist", are the most contented. A general level of contentment with the study process as well as the mean indices of knowledge assessment are higher in the group that is taught in accordance with the model of education quality management; although the difference of indices does not have a statistical meaning.

Резюме

Анна Палма

Управление качеством образования студентов в рамках отдельного изучаемого курса

Возрастающее количество обучающихся в вузах Латвии выдвигает дополнительные требования к качеству образования, которое обеспечило бы соответствие принципам Болонского процесса, а также удовлетворило бы студентов как субъектов педагогического процесса. Еще Э. Деминг писал о том, что вопросами качества должны заниматься все работающие в организации, поэтому важную роль играет качество каждого преподаваемого в вузе учебного курса. Вузы как организации имеют ряд специфических особенностей, которые отличают их от других учебных заведений, а тем более от организаций, удовлетворяющих разные потребности людей. Многие вузы предлагают для изучения аналогичные программы, особенно это касается наук управления, экономики, поэтому важно выявить предпосылки выбора студентами конкретного вуза и то, что они считают полезным и ценным. Удовлетворенность студентов будет зависеть от соответствия учебного процесса предпосылкам выбора вуза. Однако качество образования определяется не только удовлетворенностью студентов. Картина может меняться в зависимости от того, как идентифицировать заказчика образовательной услуги: студент, работодатель или общество в целом.

В данном исследовании разработана и эмпирически проверена модель управления качеством образования в рамках одного учебного курса. Модель основана на идеях Э. Деминга, Д. Джурана и Н. Кано об управлении качеством.

Чтобы выяснить, как качество учебного курса влияет на качество образования, проводился опрос студентов о целях учебы в вузе, об отношении к качеству образования, удовлетворенности учебным процессом, а также анализировалась динамика результатов учебы. Исследование проводилось в 2006 году в Институте транспорта и связи. В нем участвовало 58 студентов.

Дисперсионный анализ результатов исследования показал, что в группе, в которой проводились занятия в соответствии с разработанной моделью управления качеством образования, удовлетворенность учебным процессом не зависит от цели учебы в вузе. В контрольной же группе удовлетворенность учебным процессом связана с целью образования; и наиболее удовлетворены студенты, цель которых «получить профессию и стать высоко квалифицированным специалистом». Общий уровень удовлетворенности учебным процессом, а так же средние показатели оценки знаний выше в группе, которая занимается в соответствии с моделью управления качеством образования, хотя разница показателей и не имеет статистическую значимость.

ZINĀTNISKĀ DZĪVE

Vera Boroņenko

STUDIJAS OSLO VASARAS SKOLĀ ("OSLO SUMMER SCHOOL IN COMPARATIVE SOCIAL SCIENCE STUDIES 2008")

21. gadsimtā Eiropa "ienāca" ar pārmaiņas procesiem, ko raksturo gan sabiedrības integrācija, gan dezintegrācija. Integrācijas procesi radikāli maina "jaunās" un "vecās" sabiedrības sociālās kohēzijas norisi. Līdz šim brīdim Eiropas sociālajā zinātnē tiek veikti pētījumi galvenokārt nacionālajā/valsts līmenī, taču tagadējie sabiedrības integrācijas procesi liek sociālajām zinātnēm vairāk pievērsties dažādu sabiedrisko procesu izpausmju izpētei globālajā mērogā, ņemot vērā dažādu valstu sociālās un kultūras īpatnības. Šajā sakarā salīdzinošā izpēte un tās metodoloģija piedāvā "izejas punktu" tiem speciālistiem sociālajās zinātnēs, kuru iecere ir pētīt Eiropas sabiedrisko pārmaiņu problēmas kompleksā.

Oslo vasaras skola sociālo zinātņu salīdzināmajās studijās piedāvāja īsus un tajā pašā laikā intensīvus vienas nedēļas kursus doktorantiem un pētniekiem Oslo universitātes Sociālo zinātņu fakultātē.

Oslo vasaras skola sociālo zinātņu salīdzināmajās studijās tika organizēta pēc profesora F. Engelstada (*F. Engelstad*) iniciatīvas ar mērķi izveidot starptautiskus kontaktus starp studentiem un pētniekiem, kas strādā salīdzināmās sociālās zinātnes jomā. Pirmā vasaras skolas sesija tika organizēta 1993. gadā; šogad tās darbība noritēja jau sešpadsmito reizi.

1993. gadā pirmā Oslo vasaras skolas sesija ietvēra 7 kursus, kurus noklausījušies ap 50 doktorantu. Nākamo 6–7 gadu laikā skola strauji attīstījās un 2001. gadā tajā piedalījās vairāk nekā 200 doktoranti un pētnieki. 2004. gada programmā tika iekļauti jau 9 kursi; šajā skolā piedalījās ap 250 doktoranti un pētnieki no 30 valstīm.

Oslo vasaras skolā par lektoriem strādāja daži pasaulē pazīstami profesori un zinātnes doktori: profesors B. Džesops (*Bob Jessop*, 1994. un 2001. gadā), profesore G. Espinga-Andersene (*Gösta Esping-Andersen*, 1995. gadā), profesors P. Evanss (*Peter Evans*, 1998. gadā), profesore V. Grīsvolde (*Wendy Griswold*, 1998., 2005. un 2007. gadā), profesors Č. Tilijs (*Charles Tilly*, 1999. gadā), profesors M. Mens (*Michael Mann*, 2000. gadā), profesore P. Norisa (*Pippa Norris*, 2001. gadā), doktors K. Harts (*Keith Hart*, 2002. gadā), profesors R. Brūbeikers (*Roger Brubaker*, 2004. gadā), profesors B. Vins (*Brian Wynne*, 2005. gadā), profesors Dž. Frīdmens (*Jonathan Friedman*, 2006. gadā), profesors B.G. Pīters (*B. Guy Peters*) un profesors Ž.-P. Dalozs (*Jean-Pascal Daloz*, 2007. gadā), profesore B. Gedesa (*Barbara Geddes*) un profesors R. Francozi (*Roberto Franzosi*, 2008. gadā). Dažu gadu laikā viens no populārākajiem

Oslo vasaras skolas lektoriem profesors Č. Regins (*Charles C. Ragin*) pasniedza metodoloģijas pamatus kursa “Salīdzinošā metodoloģija” ietvaros (1994., 1996., 1998., 2001. un 2004. gadā).

Ziemeļvalstu Pētniecības padome (*Nordic Research Board*) jau ilgu laiku atbalsta Oslo vasaras skolu, piedāvājot stipendijas doktorantiem no Ziemeļvalstīm, Baltijas valstīm un Krievijas ziemeļu reģiona (galvenokārt no Sanktpēterburgas). Laika posmā no 1997. gada līdz 2001. gadam Oslo Universitāte atbalstīja arī doktorantus no Austrumeiropas valstīm.

Oslo vasaras skola sociālo zinātņu salīdzināmajās studijās aptver visas sociālās zinātnes. 2008. gadā tajā notika nodarbības:

- socioloģijā,
- “humanitārajā ģeogrāfijā”,
- politikas zinātnē,
- ekonomikā,
- antropoloģijā.

2008. gada skolas programmā bija šādi kursi:

- 1) Pētījumu dizains (*Research Design*);
- 2) Pētījumu medicīnā ētika un politekonomija (*Ethics and Political Economy of Medical Research*);
- 3) Globālās ekonomikas dinamikas teorija un analīze (*Theory and Analysis of Dynamics in the Global Economy*);
- 4) Naratīvu/notikumu salīdzināmā izpēte (*Comparative Study of Narratives/Events*);
- 5) Nevienlīdzība, labklājība un pārdale (*Inequality, Welfare and Redistribution*);
- 6) Tirgi kā sociālā struktūra (*Markets as Social Formation*);
- 7) Militārā konflikta kvantitatīvā izpēte (*Quantitative Study of Armed Conflict*);
- 8) Universitātes un ekonomiskā attīstība (*Universities and Economic Development*).

Šī informatīvā materiāla autore 2008. gadā piedalījās kursa “Pētījumu dizains” darbā. Šis kurss attiecināms vispirms uz politikas zinātni, taču tas bija noderīgs arī doktorantiem un pētniekiem, kas strādā citās sociālo zinātņu jomās. Par to liecina kursa dalībnieku izstrādāto pētniecisko projektu tēmas:

- “Norvēģijas 1995. gada plūdu negatīvo ekonomisko seku novēršanas iespējas” (H.I. Blistads – *Hans Ivar Blystad*, Oslo Universitāte, Norvēģija);
- “Dzimuma un sociālā kapitāla lomas izpēte sieviešu juristu profesionālajā izaugsmē Somijā un Polijā” (M. Horoševiča – *Marta Choroszewicz*, Joensū universitāte, Somija);
- “Attiecības ar klientiem, reputācija un stratēģiskā uzvedība profesionālo pakalpojumu firmās” (Ē. Ādlands – *Erik Aadland*, Norvēģijas menedžmenta skola).

2008. gadā Oslo vasaras skola ļāva pulcēties vienā vietā un aktīvi kontaktēties sociālo zinātņu doktorantiem un pētniekiem no daudzām valstīm, to skaitā – no Norvēģijas, Somijas, Latvijas, Igaunijas, Polijas, Čehijas, Spānijas, Nepālas, Itālijas, Etiopijas, Zimbabves, Austrijas, Vācijas u.c.



Oslo vasaras skolas 2008 kursa “Pētījumu dizains” dalībnieki ar savu pasniedzēju, profesori Barbaru Gedesu (Kalifornijas Universitāte, ASV)

Šī materiāla autores studijas Oslo vasaras skolā finansiāli atbalstīja Valsts pētījumu programma “Klimata maiņas ietekme uz Latvijas ūdeņu vidi” (programmas vadītāji A. Andrušaitis un M. Kļaviņš).

Iesniegts 2008. 24. 09.

Tatjana Uzole, Santa Vorone

PĀRSKATS PAR XXIX STARPTAUTISKĀ PSIHOLOĢIJAS KONGRESA NORISI (BERLĪNE, VĀCIJA, 2008. GADA 20.–25. JŪLIJS)

Šajā vasarā Vācijā – vienā no psiholoģijas zinātnes izcelsmes valstīm – notika starptautisks kongress, kurā tika atspoguļotas aktualitātes dažādu psiholoģijas apakšnozaru izpētes jomās visā pasaulē.

Kongresā Latviju galvenokārt pārstāvēja Latvijas Universitātes un Daugavpils Universitātes delegācijas, kuru sastāvā bija gan profesori, gan docētāji un doktoranti. Daugavpils Universitātes pārstāvju vidū bija Sociālo zinātņu fakultātes profesori A. Vorobjovs un M. Vidnere, asociētā profesore I. Plotka, docētāji T. Uzole, S. Vorone, V. Raščevskis un A. Ruža, četri doktoranti un divi Izglītības un vadības fakultātes docētāji – V. Dombovskis un S. Guseva.

Šis kongress bija ievērojams jau ar to, ka tajā piedalījās vairāk kā 9000 dalībnieki no 100 pasaules valstīm, kas veidoja multikulturālu un multietnisku vidi. Kā jau pieņemts, konferences valoda bija angļu, bet starpbrīžos varēja dzirdēt un komunicēt dažādās pasaules valodās.

Kongresa ietvaros ideju un pieeju apmaiņa notika starp daudzu valstu, paaudžu un tuvāko nozaru pārstāvjiem. Kongresā piedalījās gan ievērojami un visā pasaulē atzīti un pazīstami zinātnieki, piemēram, Č. Spilbergers (ASV) un F. Zimbardo (ASV), protams, arī iesācēji psiholoģijas jomā. Pārstāvētas tika gan tās valstis, kurās psiholoģija kā zinātne pastāv vairāk kā gadsimtu un tai ir savas tradīcijas un skolas, gan tās valstis, kur psiholoģijas zinātne sākusi attīstīties tikai nesen (piemēram, Āfrikas, Dienvidrietumāzijas un arī Baltijas valstis).

Par Berlīnes kongresa vērienu liecina arī kopsavilkumu grāmata, kurā tika apkopoti 8600 kopsavilkumi, kas publicēti *Starptautiskajā psiholoģijas žurnālā* (Nr. 43) 860 lapaspušu apjomā. Šī apjomīgā grāmata kongresa dalībniekiem tika izsniegta pirmajā kongresa dienā, taču tajā bija diezgan problemātiski atrast interesējošās lasījumu tēmas, jo kopsavilkumi grāmatā tika kārtoti alfabēta secībā pēc autoru uzvārdiem, nevis pēc pētījumu tēmām.

Kongresa gaitā tika organizēti 160 simpoziji un 77 svarīgākās uzstāšanās un uzrunas, neskaitāmi daudz sekciju, stenda referātu prezentāciju, diskusijas un debates, kas noritēja nepārtraukti un vienlaicīgi, aptverot visas psiholoģijas apakšnozares. Piecu kongresa dienu laikā bija brīnišķīga iespēja vispārīgi iepazīties ar aktualitātēm pasaules psiholoģijas nozarē, kā arī atrast sev tuvāko jomu un pat detalizētāk iepazīties ar jaunākajiem pētījumiem savā nozarē. Katram dalībniekam tika dota iespēja sastādīt unikālu, savām zinātniskajām interesēm atbilstošu programmu un iepazīties ar līdzīgiem pasaules mēroga pētījumiem.

Kongresa darbs noritēja Berlīnes Starptautiskajā kongresu centrā, kas ir speciāli paredzēts un aprīkots šāda veida pasākumu organizēšanai. Ēkas apstākļi un iespējas nodrošināja visas ērtības tiem, kuri piedalījās kā runātāji un klausītāji, kā arī paši kongresa organizētāji bija labi realizējuši organizatorisko pusi – darbs tika organizēts

strukturēti un loģiski. Tādā veidā tika nodrošināta kongresa produktivitāte un efektivitāte.

Kongresa laikā tika organizēta izstāde, kur varēja aplūkot, iepazīties un iegādāties jaunāko informāciju par psiholoģijas sasniegumiem pasaulē. Pazīstamāko izdevniecību stendi piedāvāja jaunākās un populārākās grāmatas psiholoģijā, kā arī zinātniskos žurnālus. Pētnieciskie institūti prezentēja jaunāko produkciju, izmantojot datortehnoloģijas, kā arī iepazīstināja ar jaunākajām pētniecības metodikām un instrumentiem. Izstādē bija pieejama informācija par psihologu asociācijām un tuvākajām konferencēm pasaulē, piemēram, nākošais XXX starptautiskais psiholoģijas kongress notiks Dienvidāfrikā, Keiptaunā (www.icp2012.com), un XI Eiropas psiholoģijas kongress – Norvēģijā, Oslo 2009. gada 7.–10. jūlijā (www.icp2009.no).

Kongresā tika piedāvāta iespēja kļūt arī par kādas interesējošās asociācijas dalībnieku. Daži mūsu kolēģi (M. Vidnere, T. Uzole, S. Vorone, I. Plotka) to realizēja, iestājoties Psiholoģijas zinātnes asociācijā (APS, USA, Washington), kas dod iespēju izmantot elektroniskos zinātniskos žurnālus “*Psychological Science*”, “*Current Direction in Psychological Science*”, “*Psychological Science in the Public Interest*”, “*Perspectives on Psychological Science*”, “*APS Observer*”, kā arī publicēt rakstus tajos un sekot jaunāko pētījumu attīstībai.

Kongresa sekciju tematika bija tik plaša, ka pat nebija iespējas ar visu iepazīties, var tikai minēt to, kas joprojām ir aktuāls psiholoģijas nozarē:

- personības sistēma: personības saskaņotība; personības modeļi un arhitektūra; identitātes problēmas;
- personības psiholoģiskā veselība un to ietekmējošie faktori;
- psiholoģiskā labklājība dažāda vecuma un sociālajās grupās;
- migrantu problēmas;
- profesionālais stress un to izraisošie un samazinošie faktori;
- vardarbības un terorisma psiholoģiskie aspekti;
- riska psiholoģija;
- mūžizglītība;
- psiholoģiskie instrumentāriji un to attīstība.

Tika prezentētas arī jaunas pētījuma tēmas:

- internetapmācība (*e-learning* sistēma, mācīšana *on-line*);
- interneta testēšanas problēmas sabiedrībā un individuālajā aspektā;
- seksuālās orientācijas psiholoģiskās problēmas: lesbiešu, geju un biseksuāļu veselība.

Visi mūsu SZF un IVF kolēģi uzstājās ar stenda referātiem, kuri atspoguļoja katra zinātniski pētnieciskās intereses: “Jauniešu etniskā identitāte un etniskie stereotipi no mono- un multikulturālām ģimenēm” (A. Vorobjovs, A. Ruža, V. Raščevskis); “Priekšstati par dzīvi pieaugušajiem, kuri orientēti uz karjeru un izglītību” (T. Uzole); “Mazvērtības kompleksa izpausme, struktūra un līmeņi” (S. Vorone) u.c.

Kopumā, apskatot kongresa referātu tematiku, var atzīmēt, ka psihologi, kuri pārstāv dažādas valstis, centās meklēt atbildes uz cilvēcei mūžīgi aktuāliem kroskultūriem jautājumiem: *Kā vērtības ietekmē personību?*; *Kāda loma ģimenei personības attīstībā?*; *Vai laime var izmainīt cilvēku?*; *Kādi faktori nosaka laimi?* Šos jautājumus

nevar kvalitatīvi analizēt bez starpdisciplināras pieejas gan starp tuvākām zinātnēm, gan psiholoģijas apakšnozarēm, piemēram, psiholoģijas un psihiatrijas; klīniskās, attīstības un pedagoģiskās psiholoģijas u.c. Šajā ziņā mums bija prieks par to, ka mūsu speciālistiem ir vispārināta un plašāka izpratne psiholoģijas nozarē.

Pēdējās starptautiskajās psihologu konferencēs un kongresos tiek izrādīta arvien lielāka interese un tiek diskutēts par psiholoģijas un reliģijas saistību. Daudzu dalībnieku uzmanība tika veltīta F. Zimbardo pētījumam “Lucifera efekts un ļaunuma psiholoģija”, kurā tiek pētīts, kā labs cilvēks citos apstākļos var kļūt par cilvēku ar kardināli izteiktu negatīvu tēlu – Luciferu, un kāpēc notiek šī transformācija.

Svarīgi atzīmēt, ka šajā kongresā tika apspriesta viena no būtiskākajām psiholoģijas pētījuma problēmām – *kā pētīt?* Vairākās uzrunās (piemēram, *Valsiner Jean, ASV*) izskanēja doma, ka matemātiskas metodes neder daudzu psiholoģisku fenomenu pētīšanā. Tika apspriests jautājums arī par to, “kas izdzīvos – kvantitatīvās vai kvalitatīvās metodes?”.

Kā kongresa globāla problēma tika izcelta psiholoģijas loma sabiedrības attīstībā, un kā tā var produktīvāk ietekmēt sabiedrības pozitīvu attīstību.

Noslēgumā jāatzīmē, ka līdzdalība šādos kongresos ir nepieciešama jebkura zinātnieka attīstībai, lai:

- apzinātos savu un savas valsts vietu zinātnes attīstībā, kas palīdz prognozēt nākotni zinātnē un novērtēt to salīdzinājumā ar pagātni;
- izprastu mūsdienu pasaules daudzveidību un iepazītos ar dažādiem viedokļiem, kas veido zinātnisko toleranci un palīdz ielūkoties problēmā no cita spektra;
- iepazītos ar kolēģiem no dažādām valstīm ar līdzīgām profesionālām un pētnieciskām interesēm un nodibinātu zinātniskos kontaktus;
- orientētos psiholoģijas problēmās pasaulē un attīstot savu unikalitāti.



Gribētos izteikt pateicību Daugavpils Universitātes un SZF vadībai par atbalstu un iespēju piedalīties XXIX Starptautiskajā psiholoģijas kongresā un personīgi katedras vadītājam A. Ružam par palīdzību brauciena organizēšanā.

AUTORI

- Vera Boroņenko** Mg. oec., Daugavpils Universitātes Sociālo zinātņu fakultātes Sociālo pētījumu institūta pētniece, Latvija
vera.boronenko@du.lv
- Jānis Eglītis** Dr. oec., Daugavpils Universitātes Sociālo zinātņu fakultātes Sociālo pētījumu institūta pētnieks, Latvija
preilens@inbox.lv
- Lilija Nizamova** socioloģijas zinātņu kandidāte, Kazaņas Valsts universitātes Socioloģijas katedras docente, Krievija
Lilija.Nizamova@ksu.ru
- Aina Ozoliņa Nuho** PhD, ATR, ACSW, LCSW-C, BCD, emeritētā profesore, Merilendas Universitāte, ASV
aina_1@juno.com
- Anna Palma** Mg. paed., lektore, Transporta un sakaru institūts, Sociālo un tiesību zinātņu katedra, Rīga, Latvija
palma@tsi.lv
- Tatjana Uzole** Dr. psych., Daugavpils Universitātes Sociālo zinātņu fakultātes Sociālās psiholoģijas katedras docente, Latvija
Tatjana.Uzole@du.lv
- Māra Vidnere** Dr. oec., Dr. habil. psych., Daugavpils Universitātes Sociālo zinātņu fakultātes Sociālo pētījumu institūta vadošā pētniece, Latvija
mvidnere@navigator.lv
- Santa Vorone** Mg. psych., Daugavpils Universitātes Sociālo zinātņu fakultātes Sociālās psiholoģijas katedras lektore, Latvija
Santa.Vorone@du.lv
- Vitolds Zahars** Dr. iur., profesors, Daugavpils Universitātes Sociālo zinātņu fakultātes Tiesību katedra, Latvija
tk@du.lv

AUTHORS

- Vera Boronenko** Mg. oec., researcher in the Institute of Social Investigations, Faculty of Social Sciences, Daugavpils University, Latvia
vera.boronenko@du.lv
- Jānis Eglītis** Dr. oec., researcher in the Institute of Social Investigations, Faculty of Social Sciences, Daugavpils University, Latvia
preilens@inbox.lv
- Līlija Nizamova** Candidate of Science in Sociology, senior lecturer at the Department of Sociology, Kazan State University, Russia
Lilia.Nizamova@ksu.ru
- Aina Ozolina Nucho** PhD, ATR, ACSW, LCSW-C, BCD, professor emeritus, University of Maryland, USA
aina_1@juno.com
- Anna Palma** Mg. paed., lecture, Transport and Telecommunication Institute, Department of Social Sciences and Law, Riga, Latvia
palma@tsi.lv
- Tatjana Uzole** Dr. psych., senior lecturer at the Department of Social Psychology, Faculty of Social Sciences, Daugavpils University, Latvia
Tatjana.Uzole@du.lv
- Māra Vidnere** Dr. oec., Dr. habil. psych., chief researcher in the Institute of Social Investigations, Faculty of Social Sciences, Daugavpils University, Latvia
mvidnere@navigator.lv
- Santa Vorone** Mg. psych., lecturer at the Department of Social Psychology, Faculty of Social Sciences, Daugavpils University, Latvia
Santa.Vorone@du.lv
- Vitolds Zahars** Dr. iur., professor, Department of Law, Faculty of Social Sciences, Daugavpils University, Latvia
tk@du.lv

АВТОРЫ

- Вера Бороненко** Mg. оес., исследователь Института социальных исследований, Факультет социальных наук, Даугавпилсский университет, Латвия
vera.boronenko@du.lv
- Мара Виднере** Dr. оес., Dr. habil. psych., ведущий исследователь Института социальных исследований, Факультет социальных наук, Даугавпилсский университет, Латвия
mvidnere@navigator.lv
- Санта Вороне** Mg. psych., лектор кафедры социальной психологии, Факультет социальных наук, Даугавпилсский университет, Латвия
Santa.Vorone@du.lv
- Витолдс Захарас** Dr. iur., профессор кафедры права, Факультет социальных наук, Даугавпилсский университет, Латвия
tk@du.lv
- Лилия Низамова** кандидат социологических наук, доцент кафедры социологии, Казанский государственный университет, Россия
Lilia.Nizamova@ksu.ru
- Айна Озолия Нухо** PhD, ATR, ACSW, LCSW-C, BCD, почетный профессор, Университет Мэриленда, США
aina_1@juno.com
- Анна Палма** Mg. paed., лектор, Институт транспорта и связи, кафедра социальных наук и права, Рига, Латвия
palma@tsi.lv
- Татьяна Узоле** Dr. psych., доцент кафедры социальной психологии, Факультет социальных наук, Даугавпилсский университет, Латвия
Tatjana.Uzole@du.lv
- Янис Эглитис** Dr. оес., исследователь Института социальных исследований, Факультет социальных наук, Даугавпилсский университет, Латвия
preilens@inbox.lv

AUTORU IEVĒRĪBAI

Žurnālā “Sociālo Zinātņu Vēstnesis” tiek publicēti oriģināli zinātniskie raksti sociālajās zinātnēs (socioloģijā, politikas zinātnē, ekonomikā, sociālajā psiholoģijā, tiesību zinātnē), kā arī zinātnisko pētījumu recenzijas, konferenču apskati, informācija par zinātnisko dzīvi. Redakcija rakstus pieņem angļu, latviešu un krievu valodā. Rakstu problemātika nav ierobežota.

Redakcijā raksts iesniedzams kopā ar atsaukumi, kuru gatavo nozares speciālists, kam ir zinātniskais grāds.

Žurnāla Redakcijas kolēģijā ir gan Daugavpils Universitātes Sociālo zinātņu fakultātes zinātnieki un docētāji, gan arī vadošie pētnieki no Lielbritānijas, Vācijas, Polijas, Lietuvas, Norvēģijas, Zviedrijas, Krievijas un Baltkrievijas.

Redakcijā iesniegtie raksti tiek recenzēti. Atsaukumi par katru rakstu sniedz divi recenzenti, kā arī žurnāla redaktors. Redakcija ievēro autoru un recenzentu savstarpējo anonimitāti. Rakstu autoriem ir tiesības iepazīties ar recenzijām un kritiskām piezīmēm un, nepieciešamības gadījumā, koriģēt savus pētījumus, veikt tajos labojumus un grozījumus, par termiņu vienojoties ar redaktoru. Redakcijai ir tiesības veikt nepieciešamos stilistiskos labojumus, kā arī precizēt raksta zinātniskā aparāta noformējumu. Redakcijas izdarītie labojumi tiek saskaņoti ar autoru.

Raksti tiek vērtēti saskaņā ar pieņemtajiem zinātniskuma kritērijiem: pētījuma atbilstība mūsdienu teorētiskajam līmenim izvēlētajā problēmas izpētē; pietiekama empīriskā bāze, empīriskā materiāla oriģinalitāte; hipotēžu, atziņu un rekomendāciju oriģinalitāte un novitāte; pētāmās tēmas aktualitāte. Tiek vērtēta arī izklāsta loģika un saprotamība. Atlasot rakstus publicēšanai, priekšroka tiek dota fundamentālas ievirzes pētījumiem.

Redakcija honorārus nemaksā, manuskriptus un disketes (vai CD) atpakaļ neizsniedz.

Raksta manuskripta noformēšana

Raksti, kuru noformēšana neatbilst prasībām, netiks pieņemti publicēšanai.

Raksta apjoms: 0,75 – 1,5 autorlokšnes (30000–60000 zīmju, atstarpes ieskaitot).

Raksta manuskripts iesniedzams datorizdrukā divos eksemplāros A4 formātā, pievienojot disketi (vai CD), vai pa elektronisko pastu. Teksts jāsaliek, izmantojot *Times New Roman* šriftu (*WinWord 2000/XP*); burtu lielums – 12 punkti, intervāls starp rindām – 1,5. Teksta attālums no kreisās malas – 3,5 cm, no labās malas – 2,5 cm, no apakšas un no augšas – 2,5 cm. Ja tiek izmantotas speciālās datorprogrammas, tad tās iesniedzamas kopā ar rakstu.

Raksta anotācija: raksta sākumā tūlīt pēc tā nosaukuma jāievieto informatīva anotācija (800–1500 zīmju). Anotācijā jānorāda raksta mērķis un uzdevumi, jāformulē pētījuma problēma, jāparāda novitāte un jāsniedz galvenie secinājumi. Atsevišķā rindkopā jānorāda atslēgas vārdi (termini, kas izsaka rakstā aplūkoto jautājumu būtību).

Raksta kopsavilkums: 2000–3000 zīmju. Rakstiem latviešu valodā kopsavilkums jāsa-gatavo angļu un (vai) krievu valodā; rakstiem angļu valodā jāpievieno kopsavilkums latviešu un (vai) krievu valodā; rakstiem krievu valodā jāpievieno kopsavilkums latviešu un (vai) angļu valodā.

Raksta valoda: literāra, terminoloģiski precīza. Ja autors gatavo rakstu svešvalodā, tad viņam pašam jā rūpējas par raksta teksta valodniecisko rediģēšanu, konsultējoties ar attiecīgās sociālo zinātņu nozares speciālistu – valodas nesēju. *Raksti, kuru valoda neatbilst pareizrakstības likumiem, netiks izskatīti un recenzēti.*

Raksta zinātniskais aparāts (atsauces un piezīmes, bibliogrāfija, tabulas, shēmas, diagrammas, grafiki utt.). Atsauces ievietojamas tekstā pēc šāda parauga: (Turner 1990, p. 140); (Миллс 1998, с. 10); (Bela 1997, 112. lpp.). Piezīmes un skaidrojumi ievietojami raksta beigās. Tabulas, grafiki, shēmas un diagrammas noformējami, norādot materiāla avotu, nepieciešamības gadījumā arī atzīmējot tabulu, grafiku, shēmu izveides (aprēķināšanas, datu summēšanas utt.) metodiku. Visiem tāda veida materiāliem jānorāda kārtas numurs un virsraksts.

Bibliogrāfija (rakstā izmantoto iespieddarbu saraksts) jāveido un jānoformē precīzi šādi:

Monogrāfijas (grāmatas un brošūras):

Turner, J. H. (1974) *The Structure of Sociological Theory*. Homewood (Illinois): The Dorsey Press.

Миллс Ч. Р. (1998) *Социологическое воображение*. Москва: Стратегия.

Raksti krājumos:

Turner, R. H. (1990) "A Comparative Content Analysis of Biographies." In: Øyen, E., ed. *Comparative Methodology: Theory and Practice in International Social Research*. London, etc.: Sage Publications. Pp. 134–150.

Raksti žurnālos:

Bela, B. (1997) "Identitātes daudzvalsība Zviedrijas latviešu dzīvesstāstos." *Latvijas Zinātņu Akadēmijas Vēstis*. A, 51, Nr.5/6: 112–129.

Шмитт К. (1992) "Понятие политического." *Вопросы социологии*, № 1: 37–67.

Raksti laikrakstos:

Strazdiņš, I. (1999) "Matemātiķi pasaulē un Latvijā." *Zinātnes Vēstnesis*, 8. marts.

Materiāli no interneta:

Soms, H. "Vēstures informātika: Saturs, struktūra un datu bāze Latgales dati." <http://www.dpu.lv/LD/LDpublik.html> (2002. 20. 10).

Bibliogrāfija sakārtojama autoru uzvārdu vai iespieddarbu nosaukumu alfabēta (sākumā – latīņu alfabēta, nešķirojot pēc valodām; beigās – kiriliskā alfabēta) secībā.

NOTES FOR CONTRIBUTORS

“Social Sciences Bulletin” publishes original research papers on the problems of social sciences (sociology, political sciences, economics, social psychology, law), as well as review articles, information on conferences and scientific life. The Editorial Board accepts articles in English, Latvian, and Russian. The scope of problems of articles is not limited.

The articles are to be submitted together with the review, which should be prepared by the expert of appropriate social science branch.

In the Editorial Board of the magazine, there are both scientists of the Faculty of Social Sciences of Daugavpils University and researchers from Great Britain, Germany, Poland, Lithuania, Norway, Sweden, Russia, and Belarus.

The articles submitted to the Editorial Board are reviewed by two reviewers and the editor. The Editorial Board observes mutual anonymity of the authors and the reviewers. The authors have a right to get acquainted with the reviews and the critical remarks (comments) and, if it is necessary, they may make some changes, coming to an agreement about the terms with the editor. The Editorial Board has a right to make necessary stylistic corrections, change the layout of the scientific paper to come to the uniformity of the layout. The corrections made by the Editorial Board will be agreed with the author.

The articles are evaluated according to the adopted scientific criteria: correspondence of the research to the present-day theoretical level in the domain of the chosen problem; sufficient empirical basis; originality of empirical material; originality of hypotheses, conclusions, and recommendations; topicality of the subject investigated. The logics and clearness of the exposition is evaluated as well. Preference is given to fundamental studies.

The Editorial Board does not pay royalties; manuscripts and diskettes (or CDs) are not given back.

Layout of Manuscripts

Articles, which do not have an appropriate layout, will not be accepted.

Volume of article: 30,000 – 60,000 characters with spaces.

Manuscript should be submitted in two Word-processed and fully formatted copies of A4 paper, attaching a diskette (CD), or by e-mail. Text should be composed using *Times New Roman* font (*WinWord 2000/XP*); font size – 12, line spacing – 1.5. Text should be aligned 3.5 cm – from the left side, 2.5 – from the right side, 2.5 cm – from the top and the bottom. If special computer programmes are used, then they should be submitted together with the article.

Annotation: in the beginning of the article (after the heading), the informative annotation (800–1,500 characters) is located. In the annotation, the purpose and tasks of the paper are underlined, the research problem is formulated, the novelty of research is marked and the main conclusions are represented. In the separate paragraph, the key words (terms, in which the essence of questions considered) should be given.

Summary: 2,000–3,000 characters. Articles in Latvian should contain a summary in English and (or) Russian; articles in English should be provided with a summary in Latvian and (or) Russian; articles in Russian should contain a summary in Latvian and (or) English.

Language of article: literal, terminologically precise. If author prepares an article in a foreign language, then he/she should take trouble about the linguistic correction of the written text consulting a specialist of the corresponding branch of social sciences – native speaker. *Articles, which have a wrong spelling, will not be accepted and reviewed.*

Layout of article (references and notes, bibliography, tables, schemes, diagrams, charts, etc.). References should be placed in a text according to the example: (Turner 1990, p. 140); (Миллс 1998, с. 10); (Bela 1997, 112. lpp.). Explanations and comments should be given in the endnotes. Tables, charts, schemes, diagrams, etc. should have indication of the source of the material and, if necessary, then the method of making the table, the chart, the scheme (calculations, data gathering, etc.) should be marked. These materials should have ordinal numbers and titles.

Bibliography should be compiled according to the given samples:

Monographs (books, brochures):

Turner, J. H. (1974) *The Structure of Sociological Theory*. Homewood (Illinois): The Dorsey Press.

Миллс Ч. Р. (1998) *Социологическое воображение*. Москва: Стратегия.

Articles in collections:

Turner, R. H. (1990) "A Comparative Content Analysis of Biographies." In: Øyen, E., ed. *Comparative Methodology: Theory and Practice in International Social Research*. London, etc.: Sage Publications. Pp. 134–150.

Articles in magazines:

Bela, B. (1997) "Identitātes daudzums Zviedrijas latviešu dzīvesstāstos." *Latvijas Zinātņu Akadēmijas Vēstis*. A, 51, Nr.5/6: 112–129.

Шмитт К. (1992) "Понятие политического." *Вопросы социологии*, № 1: 37–67.

Articles in newspapers:

Strazdiņš, I. (1999) "Matemātiķi pasaulē un Latvijā." *Zinātnes Vēstnesis*, 8. marts.

Materials from the Internet:

Soms, H. "Vēstures informātika: Saturs, struktūra un datu bāze Latgales dati." <http://www.dpu.lv/LD/LDpublik.html> (2002. 20. 10).

Bibliography should be compiled in the alphabetic order according to the authors' names or to the titles (at the beginning – in the Latin alphabet, at the end – in the Cyrillic alphabet).

ВНИМАНИЮ АВТОРОВ

В журнале «Вестник социальных наук» публикуются оригинальные научные статьи по проблемам социальных наук (социологии, политических наук, экономики, социальной психологии, юриспруденции), а также рецензии на научные исследования, обзоры конференций, информация о научной жизни. Редакция принимает статьи на английском, латышском и русском языке. Проблематика статей не ограничивается.

Статьи представляются в редакцию вместе с рецензией, которую должен подготовить специалист соответствующей отрасли, имеющий научную степень.

В редколлегию журнала входят как ученые и преподаватели факультета социальных наук Даугавпилсского университета, так и ведущие исследователи из Великобритании, Германии, Польши, Литвы, Норвегии, Швеции, России и Беларуси.

Статьи, представленные в редакцию журнала, рецензируются. Отзыв о каждой статье дают два рецензента, а также редактор журнала. Редакция соблюдает принцип анонимности авторов и рецензентов. Авторы статей имеют право ознакомиться с рецензиями и критическими замечаниями и, в случае необходимости, внести исправления и изменения в свои исследования, причем срок внесения коррективов должен согласовываться с редактором. Редакция сохраняет за собой право внести в статью необходимые стилистические исправления, а также изменения в оформление научного аппарата с целью достижения его единообразия. Исправления, произведенные редакцией, согласуются с автором.

Статьи оцениваются в соответствии с критериями научности: соответствие современному теоретическому уровню в изучении выбранной проблемы; достаточная эмпирическая база; оригинальность эмпирического материала; новизна и оригинальность гипотез, положений, рекомендаций; актуальность темы исследования. Оценивается также сама логика и ясность изложения. При отборе статей для публикации преимущество дается исследованиям фундаментального характера.

Редакция гонорары не выплачивает, рукописи и дискеты (или CD) не возвращает.

Оформление рукописи статьи

Статьи, оформление которых не будет соответствовать данным требованиям, к публикации не принимаются.

Объем статьи: 0,75 – 1,5 авторских листа (30000 – 60000 знаков, включая пробелы).

Рукопись статьи должна быть представлена на дискете и в компьютерной распечатке (формат А4) в двух экземплярах (или по электронной почте). Текст набирается шрифтом *Times New Roman (Win Word 2000/XP)*; размер букв – 12, межстрочный интервал – 1,5. Поля слева – 3,5 см, справа – 2,5 см, сверху и снизу – 2,5 см. Если в наборе статьи использовались специальные компьютерные программы, то они должны быть представлены в редакцию.

Аннотация статьи: в начале статьи, сразу же после заголовка, помещается информационная аннотация (800–1500 знаков). В аннотации указывается цель и задачи статьи, формулируется исследовательская проблема, отмечается новизна исследования и представляются главные выводы. В отдельном абзаце приводятся ключевые слова (термины, в которых наиболее адекватно может быть выражена сущность вопросов, рассмотренных в статье).

Резюме: 2000–3000 знаков. Статьи на латышском языке сопровождаются резюме на английском и (или) русском языке; статьи на английском языке – резюме на латышском и (или) русском языке; статьи на русском языке – резюме на латышском и (или) английском языке.

Язык статьи: литературный, терминологически точный. Если автор готовит статью на иностранном (неродном) языке, то он должен сам позаботиться о лингвистическом редактировании статьи; желательна консультация носителя языка, являющегося специалистом соответствующей отрасли социальных наук. *Статьи, язык которых не соответствует правилам правописания, не будут рассматриваться и рецензироваться.*

Научный аппарат статьи (ссылки и примечания, библиография, таблицы, схемы, диаграммы, графики и т.д.). Ссылки даются в тексте по следующему образцу: (Turner 1990, p. 140); (Миллс 1998, с. 10); (Bela 1997, 112. lpp.). Примечания и пояснения располагаются после основного текста. В оформлении таблиц, графиков, схем, диаграмм должны указываться ссылки на источник материала, при необходимости также должна указываться методика разработки (расчета данных, выведения сводных показателей и т.д.) таблиц, графиков, схем. Все подобные материалы должны иметь заголовки и порядковые номера.

Библиография (список использованных в статье печатных работ) должна быть составлена и оформлена точно, в соответствии с предлагаемыми ниже образцами:

Монографии (книги и брошюры):

Turner, J. H. (1974) *The Structure of Sociological Theory*. Homewood (Illinois): The Dorsey Press.

Миллс Ч. Р. (1998) *Социологическое воображение*. Москва: Стратегия.

Статьи в сборниках:

Turner, R. H. (1990) "A Comparative Content Analysis of Biographies." In: Øyen, E., ed. *Comparative Methodology: Theory and Practice in International Social Research*. London, etc.: Sage Publications. Pp. 134–150.

Статьи в журналах:

Bela, V. (1997) "Identitātes daudzbalisiba Zviedrijas latviešu dzīvesstāstos." *Latvijas Zinātņu Akadēmijas Vēstis*. A, 51, Nr.5/6: 112–129.

Шмитт К. (1992) "Понятие политического." *Вопросы социологии*, № 1: 37–67.

Статьи в газетах:

Strazdiņš, I. (1999) "Matemātiķi pasaulē un Latvijā." *Zinātnes Vēstnesis*, 8. marts.

Материалы в Интернете:

Soms, H. "Vēstures informātika: Saturs, struktūra un datu bāze Latgales dati." <http://www.dpu.lv/LD/LDpublik.html> (2002. 20. 10).

Библиография составляется в алфавитном порядке фамилий авторов или названий печатных работ. В начале списка указываются работы, названия которых даны латинским шрифтом (без деления по языкам), затем – кириллицей.

Sociālo Zinātņu Vēstnesis 2008 1 (7)

Мaketētāja Marina Stočka

Iespiests SIA «Madonas poligrāfists» –
Saieta laukumā 2a, Madona, LV-4801, Latvija.